



CRUSHER 102 NRQG-V25



ES Manual de instrucciones

EN Instruction manual

FR Manuel d'instructions

PT Manual do operador

ÍNDICE

1. Introducción	2
2. Normas y precauciones de seguridad	3
3. Iconos de advertencia	9
4. Símbolos en la máquina	10
5. Descripción de la máquina	11
6. Instrucciones para la puesta en servicio	13
7. Utilización de la máquina	17
8. Mantenimiento y servicio	19
9. Detección e identificación de fallos	25
10. Transporte	27
11. Almacenamiento	27
12. Información sobre la destrucción del equipo/ reciclado	27
13. Condiciones de garantía	28
Declaración de conformidad CE	29

MANUAL ORIGINAL

Ref.:CRUSHER102NRQGV2516102025

FECHA DE PUBLICACIÓN: 16/10/2025

FECHA DE REVISIÓN: 16/10/2025

1. INTRODUCCIÓN

Gracias por haber elegido esta máquina Garland. Estamos seguros de que usted apreciará la calidad y prestaciones de esta máquina, que le facilitará su tarea por un largo periodo de tiempo. Recuerde que esta máquina dispone de la más amplia y experta red de asistencia técnica a la que usted puede acudir para el mantenimiento de su máquina, resolución de problemas y compra de recambios y/o accesorios.



¡Atención! Lea todas las advertencias de seguridad y todas las instrucciones. La no observación de todas las advertencias e instrucciones relacionadas a continuación puede dar como resultado fuego y/o una lesión seria. Antes de usar esta máquina lea atentamente la información indicada en este manual sobre las técnicas de puesta en marcha seguras y correctas.

Use esta máquina sólo para triturar pequeños arbustos, malezas y brozas. No utilice esta máquina para otros fines no previstos. La utilización de esta máquina para operaciones diferentes de las previstas puede provocar situaciones peligrosas.

Para evitar la manipulación incorrecta de ésta máquina lea todas las instrucciones de éste manual antes de usarla por primera vez. Toda la información incluida en éste manual es relevante para su seguridad personal y la de las personas, animales y cosas que se encuentren a su alrededor. Si tiene alguna duda respecto a la información incluida en este manual pregunte a un profesional o diríjase al punto de venta donde adquirió esta máquina para resolverla.

Guarde todas las advertencias y todas las instrucciones para una referencia futura. Si vende esta máquina en un futuro recuerde entregar éste manual al nuevo propietario.

La expresión "Interruptor en posición Abierta" significa que el interruptor está desconectado e "Interruptor en posición Cerrado" significa que el interruptor está conectado.

Recuerde que el operador de la máquina es responsable de los peligros y accidentes causados a otras personas o cosas. El fabricante no será en ningún caso responsable de los daños provocados por un uso indebido o incorrecto de esta máquina.

2. NORMAS Y PRECAUCIONES DE SEGURIDAD

 Para evitar la manipulación incorrecta de esta máquina lea todas las instrucciones de éste manual antes de usarla por primera vez. Toda la información incluida en éste manual es relevante para su seguridad personal y la de las personas, animales y cosas que se encuentren a su alrededor. Si tiene alguna duda respecto a la información incluida en este manual pregunte a un profesional o diríjase al punto de venta donde adquirió esta máquina para resolverla.

La siguiente lista de peligros y precauciones incluye las situaciones más probables que pueden ocurrir durante el uso de esta máquina. Si se encuentra con una situación no descrita en este manual utilice el sentido común para utilizar la máquina de la manera más segura posible o, si usted ve peligro, no utilice la máquina.

2.1. USUARIOS

Esta máquina ha sido diseñada para ser manipulada por usuarios mayores de edad y que hayan leído y entendido estas instrucciones. Esta máquina no puede ser usada por personas (incluidos niños) con

capacidades físicas, psíquicas o mentales reducidas, o con falta de experiencia o conocimiento.

 ¡Atención! No permita que personas menores de edad utilicen esta máquina.

 ¡Atención! No permita que personas que no entiendan estas instrucciones utilicen esta máquina.

Antes de usar esta máquina familiarícese con la misma asegurando que usted conoce perfectamente donde están todos los controles, los dispositivos de seguridad y la manera en que se debe de utilizar. Si usted es un usuario inexperto le recomendamos que ejecute una práctica mínima realizando trabajos sencillos y si es posible en compañía de una persona con experiencia.

El dispositivo de corte de esta máquina está afilado. Utilizar esta máquina de manera inapropiada es peligroso.

 ¡Atención! Sólo preste esta máquina a personas que estén familiarizadas con éste tipo de máquina y conozcan como utilizarla. Siempre preste junto con la máquina el manual de instrucciones para que el usuario lo lea detenidamente y lo comprenda.

Esta máquina es peligrosa en manos de usuarios no entrenados.

2.2. SEGURIDAD PERSONAL

Esté alerta, vigile lo que está haciendo y use el sentido común cuando maneje esta máquina.

Evite la inhalación de los gases de escape. Esta máquina produce gases peligrosos como el monóxido de carbono que pueden causar mareos, desmayos o la muerte.

No use esta máquina cuando esté cansado o bajo la influencia de drogas, alcohol o medicamentos. Un momento de distracción mientras maneja esta máquina puede causar un daño personal serio.

No utilice esta máquina si alguno de sus componentes está dañado.

Nunca utilice la máquina con las protecciones defectuosas o sin dispositivos de seguridad.

No modifique los controles de la máquina ni las regulaciones de velocidad del motor.



Retire todas las llaves o herramientas de mano de la máquina y de la zona de trabajo antes de arrancar esta máquina. Una llave o herramienta dejada cerca de la máquina puede ser tocada por una parte de la máquina en movimiento y proyectarse causando daños personales.

No se sobrepase. Mantenga los pies bien asentados en el suelo y conserve el equilibrio en todo momento. No utilice esta máquina en pendientes superiores a 15°. Esté atento cuando trabaje o se mueva con la máquina por pendientes. Tenga especial cuidado cuando cambie de dirección en una pendiente.

Sujete la máquina con sus dos manos en el manillar y coloque siempre su cuerpo por detrás del éste.

Mantenga todas las partes del cuerpo alejadas de los elementos de corte y piezas en movimiento cuando la máquina esté funcionando. Antes de arrancar la máquina, asegúrese de que el elemento de corte no esté en contacto con ningún objeto. Un momento de descuido durante el funcionamiento de la máquina puede provocar que su vestido u otra parte del cuerpo sea cortado por el elemento de corte de la herramienta.

Si usted es un usuario inexperto le recomendamos que tenga una práctica mínima en una superficie plana.

Si la máquina vibra anormalmente pare el motor, inspeccione la máquina buscando la posible causa y repárela. Si no encuentra la razón lleve su máquina a su servicio técnico.



No toque el escape de la máquina con el motor en marcha o justo después de haberla parado.

El escape de esta máquina alcanza altas temperaturas durante el funcionamiento del motor y se mantiene algunos minutos tras la parada del mismo.

No deje esta máquina en funcionamiento sin vigilancia. Si tiene que dejar la máquina desatendida apague el motor, espere a que la herramienta de corte pare y desenchufe el cable de la bujía.

Almacene las herramientas inactivas fuera del alcance de los niños.

2.2.1. ROPA Y EQUIPAMIENTO DE SEGURIDAD

Vista adecuadamente. No vista ropa suelta o joyas. Mantenga su pelo, su ropa y guantes alejados de piezas en movimiento. La ropa suelta, las joyas o el pelo largo pueden ser cogidos en las piezas en movimiento.

Utilice esta máquina con calzado apropiado. Nunca use esta máquina descalzo o con sandalias.



Cuando use esta herramienta vista el siguiente equipamiento de seguridad:

- Protección auditiva y ocular.
- Botas antideslizantes.
- Pantalones largos.

El uso de una ropa y equipo de seguridad adicionales reducirá el riesgo de daños personales.

 El ruido provocado por esta máquina puede dañar los oídos. Utilizar protectores auditivos.

Si usted trabaja regularmente con esta máquina visite regularmente a su médico para revisar su capacidad de audición.

 ¡Atención!: Al trabajar con protecciones auditivas usted debe tener más cuidado a las señales visuales ya que las auditivas serán más débiles.

Usted debe llevar consigo:

- Herramientas.
- Cinta de señalización para la zona de trabajo.
- Teléfono móvil (Para usar en caso de urgencia).

2.2.2. VIBRACIONES

 La utilización prolongada de esta máquina expone a usuario a vibraciones que pueden provocar la enfermedad de los “dedos blancos” (Fenómeno de Raynaud). Esta enfermedad reduce sentido del tacto de las manos y la capacidad de regulación de la temperatura, generando una insensibilidad en los dedos y una sensación de ardor. Esta enfermedad puede causar problemas en los nervios y en la circulación e, incluso, necrosis en las manos.

Un nivel de vibraciones elevado y periodos largos de exposición son los factores que contribuyen a la enfermedad de los dedos blancos. Con el fin de reducir el riesgo de la enfermedad de los dedos blancos es necesario que tenga en cuenta estas recomendaciones:

- Usar siempre guantes
- Preocuparse de tener siempre las manos calientes.
- Hacer descansos frecuentes.

- Sujetar firmemente siempre la máquina por las empuñaduras.

Si usted detecta algunos de los síntomas de la enfermedad de los dedos blancos consulte inmediatamente a su médico.

2.3. SEGURIDAD DEL ÁREA DE TRABAJO



No maneje esta máquina en atmosferas explosivas así como en presencia de líquidos inflamables, gases y polvo.



Nunca arranque esta máquina en áreas cerradas como habitaciones o garajes. Esta máquina expulsa gases peligrosos por el escape que se acumularán en el área haciendo que el aire de la misma sea tóxico y perjudicial para la salud de las personas, animales y plantas que estén en el interior del área.



No arranque la máquina en una habitación o recinto cerrado. Los gases del escape y los vapores del combustible contienen monóxido de carbono y sustancias químicas peligrosas. En caso de una concentración de gases producida por una ventilación insuficiente, elimine del área de trabajo todo lo que impida el flujo de aire limpio para mejorar la ventilación y no vuelva a trabajar en la zona a no ser que usted haya ventilado correctamente la zona y tenga claro que la ventilación es suficiente como para que no vuelva a ocurrir esta concentración.



La zona comprendida en un radio de 15 metros alrededor de la máquina debe ser considerada zona de riesgo en la que no deberá entrar nadie mientras la máquina está en marcha (Zona de seguridad). Cuando sea necesario, utilizar cuerdas y señales de advertencia para marcar la zona de seguridad.

Mantenga alejados a los niños y curiosos mientras maneja esta máquina. Las distracciones pueden causarle la pérdida de control. Vigile que no entren en su área de trabajo niños, personas o animales.

Cuando el trabajo debe ser realizado simultáneamente por dos o más personas, siempre comprobar la presencia y la ubicación de los otros a fin de mantener una distancia entre cada persona suficiente para garantizar la seguridad.

No utilice esta máquina por la noche, con niebla o con una visibilidad reducida que no le permita ver con claridad la zona de trabajo.

Mantenga el área de trabajo limpia y trabaje con buena iluminación. Sólo use esta máquina con luz del día o con una buena iluminación artificial. Las áreas desordenadas y oscuras provocan accidentes. Inspeccione y retire todos aquellos objetos que puedan ocasionar daños a usted o a la máquina.

Inspeccione el área de trabajo y elimine todas las piedras, maderas, cables, y objetos extraños que puedan ser despedidos por la herramienta de corte.

2.4. SEGURIDAD EN EL USO DE COMBUSTIBLES



IMPORTANTE: El combustible usado para esta máquina es altamente inflamable. Si el combustible o la máquina se inflaman apague el fuego con un extintor de polvo seco.

La gasolina y el aceite son peligrosos, evite el contacto de la gasolina o el aceite con la piel y ojos. No los inhale ni ingiera. En caso de ingerir combustible y/o aceite acuda rápidamente a su médico. Si entra en contacto con el combustible o con el aceite límpiase con abundante agua y jabón lo antes posible, si después siente los ojos o la piel irritados consulte inmediatamente con un médico.



No reposte combustible en lugares cerrados o mal ventilados. Los vapores del combustible y el aceite contienen sustancias químicas peligrosas. En caso de una concentración de gases producida por una ventilación insuficiente, elimine del área todo lo que impida el flujo de aire limpio para mejorar la ventilación y no vuelva a la zona a no ser que usted haya ventilado correctamente la zona y tenga claro que la ventilación es suficiente como para que no vuelva a ocurrir esta concentración.



La gasolina y el aceite son extremadamente inflamables y explosivos bajo ciertas condiciones. No fume y no acerque llamas, chispas o fuentes de calor a la máquina. No fume mientras trasporte combustible, cuando rellene el depósito o cuando esté trabajando.

No reposte combustible en lugares donde exista la presencia de llamas, chispas o fuentes intensas de calor. Rellene el depósito siempre en áreas bien ventiladas y con el motor parado. No desborde el combustible por intentar llenar en exceso el depósito de combustible. En caso de fuga de combustible asegúrese de eliminar estas fugas completamente antes de arrancar, mueva la máquina lejos del área del derrame y evite cualquier fuente de ignición hasta que los vapores se hayan disipado.

Añada el combustible antes de arrancar la máquina. Nunca quite el tapón del depósito de combustible mientras el motor está en marcha o cuando la máquina está caliente.

No reposte combustible en lugares cerrados o mal ventilados ni cerca de llamas. Asegúrese que el tapón de la gasolina está correctamente cerrado mientras utiliza la máquina.

Asegúrese de cerrar correctamente el tapón de gasolina tras el repostaje.

Almacene siempre el combustible en recipientes homologados que cumplan con la normativa europea.

No utilice combustible que haya estado almacenado por más de 2 meses. Un carburante almacenado demasiado tiempo hará más difícil el arranque de la máquina y producirá un rendimiento insatisfactorio del motor. Si el carburante ha estado en el depósito de la máquina más de dos meses retírelo de la máquina y sustitúyalo por uno en perfecto estado.

2.5. UTILIZACIÓN Y CUIDADOS DE LA MÁQUINA

 Use esta máquina sólo para triturar pequeños arbustos, malezas y brozas. No utilice esta máquina para otros fines no previstos. La utilización de esta máquina para operaciones diferentes de las previstas puede provocar situaciones peligrosas.

Use esta máquina, accesorios, útiles, etc. de acuerdo con estas instrucciones y de la manera prevista teniendo en cuenta las condiciones de trabajo y el trabajo a desarrollar. El uso de esta máquina para aplicaciones diferentes de las previstas podrá causar una situación de peligro.

Compruebe que todos los elementos de seguridad están instalados y en buen estado.

Recuerde que el operador de la máquina es responsable de los peligros y accidentes causados a otras personas o cosas. El fabricante no será en ningún caso responsable de los daños provocados por un uso indebido o incorrecto de esta máquina.

El útil de corte está muy afilado. Si usted no sigue las instrucciones puede provocar daños severos.

Mantenga su cuerpo alejado del útil de corte durante la utilización de la máquina.

No fuerce esta máquina. Utilice esta máquina para la aplicación correcta. La utilización de la máquina correcta para el tipo de trabajo a realizar le permitirá trabajar mejor y más seguro.

No use esta máquina si el interruptor no cambia entre "cerrado" y "abierto". Cualquier máquina que no pueda controlarse con el interruptor es peligrosa y debe repararse.

Antes de comenzar a trabajar con la máquina compruebe que las cuchillas no están en contacto con ningún objeto y que se pueden mover libremente.

No utilice la máquina en pendientes pronunciadas donde no pueda garantizar su seguridad. Si trabaja en pendientes ralentice su trabajo y asegúrese de tener una buena estabilidad.

Mantenga esta máquina. Compruebe que las partes móviles no estén desalineadas o trabadas, que no hay piezas rotas u otras condiciones que puedan afectar el funcionamiento de esta máquina. Siempre que esta máquina esté dañada repárela antes de su uso. Muchos accidentes son causados por máquinas pobremente mantenidas.

Si la herramienta de corte choca con algún elemento extraño mientras está funcionando pare el motor y examine la máquina antes de continuar. Si detecta algún signo de daño lleve su máquina al servicio técnico.

Mantenga las empuñaduras de esta máquina secas y limpias. Las empuñaduras grasientas o aceitadas son deslizantes y provocan pérdida de control sobre la máquina.



Apague la máquina, desconecte la bujía y asegúrese de que la herramienta de corte está parada antes de efectuar cualquier ajuste, llenar de combustible, cambio de accesorios, limpieza, transporte o de almacenamiento de esta máquina. Tales medidas preventivas de seguridad reducen el riesgo de arrancar esta máquina accidentalmente.

Si la máquina comienza a vibrar de modo extraño apáguela y examínela para encontrar la causa. Si no detecta la razón lleve su máquina al servicio técnico. Las vibraciones son siempre un indicio de un problema en la máquina.

Pare el motor cada vez que deje la máquina.

Reduzca el régimen de giro del motor cuando vaya a apagar el motor, si el motor está provisto de una válvula de corte de combustible, corte el combustible cuando el motor haya parado.

No incline la máquina con el motor en marcha.

2.6. SERVICIO

Haga revisar periódicamente su máquina por un servicio de reparación cualificado usando solamente piezas de recambio idénticas. Esto garantizará que la seguridad de esta máquina se mantiene.

2.7. FACTORES DE RIESGO RESIDUALES

Incluso cuando se utiliza la herramienta de la manera prescrita no es posible eliminar todos los factores de riesgo residuales. Los siguientes riesgos pueden surgir en relación con la construcción y el diseño de la herramienta:

- Lesiones en el oído si no se usa una protección auditiva eficaz.
- Problemas de salud como consecuencia de las

vibraciones producidas por la máquina si esta se utiliza durante un período más largo de tiempo al recomendado o no se maneja adecuadamente o no está la máquina bien mantenida.

- Lesiones en las piernas producidas por la proyección de elementos desde las herramientas de corte.

ADVERTENCIA! Esta máquina genera un campo electromagnético durante su funcionamiento. Este campo puede, en algunas circunstancias, interferir con implantes médicos activos o pasivos. Para reducir el riesgo de lesiones graves o letales, las personas con implantes médicos deben consultar a sus médicos y al fabricante del implante antes de emplear esta máquina.

3. ICONOS DE ADVERTENCIA

Las etiquetas de advertencia indican información necesaria para la utilización de la máquina.



¡Atención peligro!



Lea atentamente este manual antes de poner la máquina en marcha.



Use protección auditiva y ocular.



Mantenga a las personas alejadas del área de trabajo.



Cuchillas y piezas giratorias en funcionamiento. Mantenga las manos y los pies alejados. Peligro de lesión.



¡Superficie caliente!. Riesgo de quemaduras.



¡Peligro, gases mortales!. No use esta máquina en lugares cerrados o mal ventilados.



¡Peligro!. Combustible inflamable. Riesgo de fuego o explosión.



Compruebe que no existen fugas de combustible.

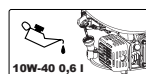

Compruebe siempre el nivel de aceite del cárter antes de arrancar. Capacidad: 0,6 litros. Aceite multigrado 10W-40.



Deshágase de su aparato de manera ecológica. No lo tire a los contenedores de basura doméstica.



Cumple con las directivas CE.



Nivel de potencia sonora garantizado Lwa, dB(A).

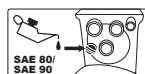

Aceite de la caja de transmisión: Introduzca 1,5 litro de aceite SAE 80 o SAE 90.

4. SÍMBOLOS EN LA MÁQUINA

A fin de garantizar un uso y mantenimiento seguro de la máquina, existen los siguientes símbolos:



Depósito de combustible.

→ ON Llave de combustible abierta.



Aire cerrado.

← CHOKE

Posiciones del acelerador:



Tortuga= Mínimo.

Liebre= Máximo.

I ON

"I" = Encendido (máquina preparada para funcionar).

O OFF

"O" = Apagado (máquina no puede funcionar).



¡Superficie caliente!. Riesgo de quemaduras.



OIL

Depósito de aceite.

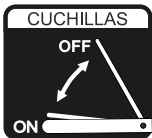

Palanca de accionamiento de las cuchillas. Al presionar la palanca las cuchillas empezarán a girar

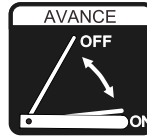

Palanca de accionamiento de las ruedas. Al presionar la palanca la máquina se moverá



Indicador de marcha engranada:

R: Marcha atrás

2: Marcha adelante normal

1: Marcha adelante lenta



Indicadores de dirección de las palancas de giro



Limpia filtro de aire cada 50h de uso

5. DESCRIPCIÓN DE LA MÁQUINA

5.1. CONDICIONES DE UTILIZACIÓN

 Use esta máquina sólo para triturar pequeños arbustos, malezas y brozas. No utilice esta máquina para otros fines no previstos. La utilización de esta máquina para operaciones diferentes de las previstas puede provocar situaciones peligrosas.

Recuerde que el operador de la máquina es responsable de los peligros y accidentes causados a otras personas o cosas. El fabricante no será en ningún caso responsable de los daños provocados por un uso indebido o incorrecto de esta máquina.

5.3. CARACTERÍSTICAS TÉCNICAS

Marca	Garland
Modelo	CRUSHER 102
Euro V	Si
Motor	4 tiempos
Cilindrada (cm ³)	224
Potencia (kW)	4,5
Velocidad motor potencia máxima (min-1)	3.600
Par máximo (Nm)	12,8
Velocidad motor par máximo (min-1)	2.800
Capacidad depósito gasolina (l)	3,6
Capacidad de aceite del motor (l)	0,6
Aceite motor	SAE 10W-40
Capacidad aceite transmisión (l)	1,5
Velocidades 1 (km/h)	1,3
Velocidades 2 (km/h)	1,8
Marcha atrás (km/h)	1
Anchura de trabajo (mm)	500
Altura de trabajo (mm)	90
Nº de cuchillas	33
Ruedas traseras/delanteras (")	13/8
Nivel de vibración manillar izquierdo (m/s ²) (K= 1,5)	13,647
Nivel de vibración manillar derecha (m/s ²) (K= 1,5)	13,647
Nivel de presión sonora en la posición del operador dB(A)	108,2
Nivel de potencia sonora LwA dB(A)	117,7
Nivel de potencia acústica garantizado dB(A)	≥110
Peso en seco (kg)	107

Ya viene incorporado con el aceite de transmisión de fábrica.

Las características técnicas pueden ser modificadas sin preaviso.

6. INSTRUCCIONES PARA LA PUESTA EN SERVICIO

6.1. DESEMBALAJE Y LISTA DE MATERIALES

Esta máquina viene ensamblada de fábrica salvo el manillar y las ruedas.

Inspeccione el producto cuidadosamente para asegurar que no existen elementos dañados. Si usted encuentra alguna pieza dañada o falta de algún elemento no utilice la máquina hasta que el defecto haya sido reparado o tenga todas las piezas de que consta la máquina. Utilizar la máquina con piezas defectuosas o sin todos sus elementos puede provocar daños personales severos.

- Soporte de rueda delantera
- Manillar
- Palanca de altura de trabajo
- Palanca de marchas
- Cubierta del manillar
- Tornillería

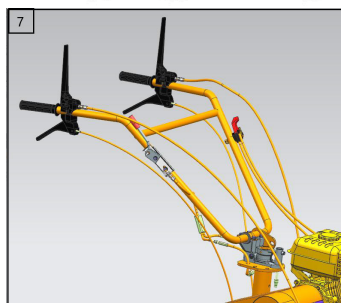
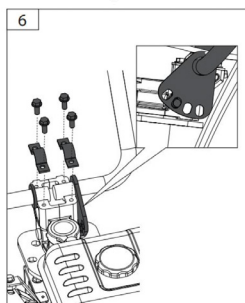
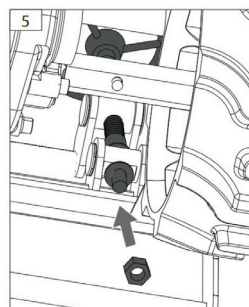
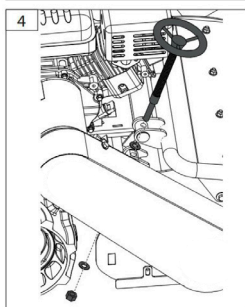
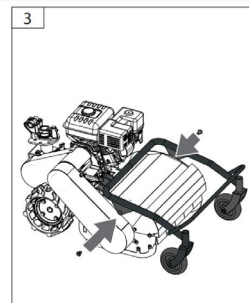
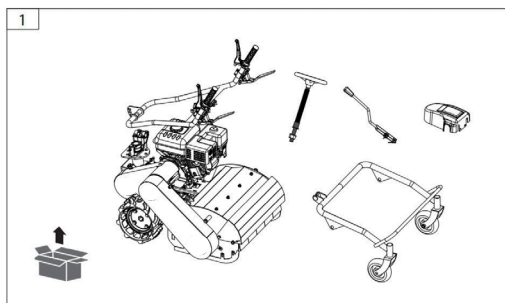

6.3. COMBUSTIBLE Y ACEITE

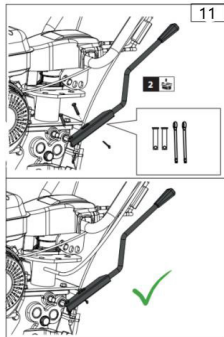
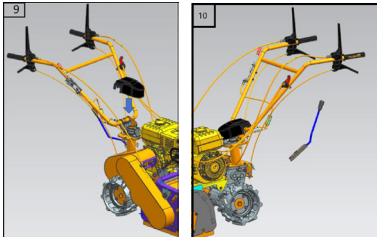
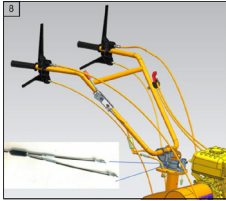

IMPORTANTE: El combustible usado para esta máquina es altamente inflamable. Si el combustible o la máquina se inflaman apague el fuego con un extintor de polvo seco.



La gasolina y el aceite son extremadamente inflamables y explosivos bajo ciertas condiciones. No fume y no acerque llamas, chispas o fuentes de calor a la máquina.

Utilice gasolina sin plomo 95 octanos.

No utilice combustible que haya estado almacenado por más de 2 meses. Un carburante almacenado demasiado tiempo hará más difícil el arranque de la máquina y producirá un rendimiento insatisfactorio del motor. Si el carburante ha estado en el depósito de la máquina más de dos meses retírelo de la máquina y sustitúyalo por uno en perfecto estado.

6.3.1. LLENADO DEL DEPÓSITO DE COMBUSTIBLE

1. Elija una zona adecuada para realizar esta operación.
2. Retire el tapón del depósito de combustible y rellene con carburante.
3. Cierre fuertemente el tapón del depósito de la gasolina y elimine todo el carburante que se haya podido derramar por fuera con un trapo seco.

ADVERTENCIAS:

Parar el motor antes de repostar.

No arranque la máquina en una habitación o recinto cerrado. Los gases del escape, los vapores del combustible y el aceite contienen monóxido de carbono y sustancias químicas peligrosas. En caso de una concentración de gases producida por una ventilación insuficiente, elimine del área de trabajo todo lo que impida el flujo de aire limpio para

mejorar la ventilación y no vuelva a trabajar en la zona a no ser que usted haya ventilado correctamente la zona y tenga claro que la ventilación es suficiente como para que no vuelva a ocurrir esta concentración.

No reposte combustible en lugares donde exista la presencia de llamas, chispas o fuentes intensas de calor. Rellene el depósito siempre en áreas bien ventiladas y con el motor parado. No desborde el combustible por intentar llenar en exceso el depósito de combustible. En caso de fuga de combustible asegúrese de eliminar estas fugas completamente antes de arrancar, mueva la máquina lejos del área del derrame y evite cualquier fuente de ignición hasta que los vapores se hayan disipado.

Sepárese al menos 3 metros de la zona en la que ha repostado antes de arrancar la máquina.

Añada el combustible antes de arrancar la máquina. Nunca quite el tapón del depósito de combustible mientras el motor está en marcha o cuando la máquina está caliente.

No utilice combustibles como etanol o metanol. Estos combustibles dañarán el motor de la máquina.

6.3.2. ACEITE DEL MOTOR

El motor de su máquina viene de fábrica sin aceite por razones de transporte. Antes de poner en marcha el motor por primera vez hay que poner aceite al motor.

Este motor utiliza aceite de calidad para motores de 4 tiempos, de viscosidad 10w-40. La capacidad del cárter del motor es de 0,6l.

Llenado del aceite del cárter:

- Coloque la máquina en una superficie plana, horizontal y despejada.
- Desenrosque el tapón de llenado del aceite.

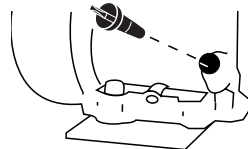

- Introduzca por el tubo de llenado 0,6l de aceite.
- Espere 1 minuto a que el aceite baje completamente al cárter del motor.
- Limpie la varilla del tapón del aceite con un trapo.
- Introduzca la varilla y enrosque el tapón del aceite.
- Desenrosque de nuevo el tapón y compruebe la marca que el aceite ha dejado en la varilla. La señal dejada por el aceite ha de estar entre las marcas de mínimo y máximo.

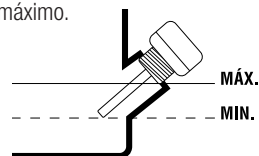

- Si la marca está por debajo del mínimo añada un poco más de aceite y vuelva a comprobar.
- Si la marca está por encima del máximo tendrá que quitar aceite del cárter. Para ello incline la máquina y deje salir un poco de aceite (ponga un recipiente en el extremo del tubo para evitar que el aceite se derrame por la máquina o el suelo).

6.3.3. ACEITE DE LA TRANSMISIÓN

La transmisión de su máquina viene de fábrica con aceite.

Esta máquina utiliza aceite de calidad para transmisiones, de viscosidad 80w-90. La capacidad es de 1,5l.

Para realizar el cambio del aceite de la transmisión por favor vaya al punto

8.2.3 LLENADO Y VACIADO DEL ACEITE DE LA CAJA DE CAMBIOS

6.4. PUESTA EN MARCHA

6.4.1. PUNTOS DE VERIFICACIÓN ANTES DE LA PUESTA EN MARCHA

 No utilice esta máquina si está estropeada o incorrectamente regulada.

Utilice esta máquina para el propósito para el que fue diseñada. Cualquier otro uso puede ser peligroso para el usuario, para la máquina y para las personas, animales y cosas que pueda haber alrededor.

Verifique:

- La máquina completamente y busque piezas sueltas (tornillos, tuercas, etc.) y daños.
- Que las partes móviles de la máquina no estén en contacto con ningún objeto.
- Que el protector está correctamente fijado a la máquina.
- Que no hay fugas de combustible.
- El nivel aceite del cárter.
- Que el filtro del aire está limpio.
- El nivel del aceite de la caja de cambios (modelo con caja de cambios).

Apretete, repare o reemplace todo lo necesario antes de utilizar la máquina.

No utilice ningún accesorio en esta máquina fuera de los recomendados por nosotros ya que su uso podría provocar daños graves para el usuario, la máquina y las personas, animales y cosas cercanas a la máquina.

6.4.1. ARRANQUE

Arrancar el motor cuidadosamente de acuerdo con las instrucciones.

6.4.2.1. ARRANQUE DEL MOTOR EN FRÍO

Colocar la máquina en una superficie plana y estable para arrancarla.

1. Si su máquina dispone de interruptor de seguridad, colóquelo en posición de arranque "ON".
2. Coloque el grifo del combustible en la posición abierto.

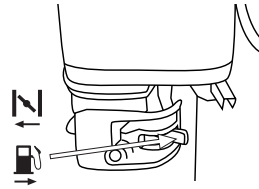

3. Coloque la palanca del aire en la posición cerrado .

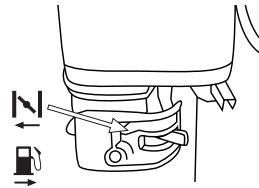

4. Coloque la palanca del acelerador en la posición máxima .

5. Colóquese tras la máquina y tire de la cuerda de arranque hasta que el motor arranque.

6. Si la máquina arranca y no se para vaya cambiando la palanca de aire poco a poco hacia la posición aire abierto  (posición normal de trabajo).

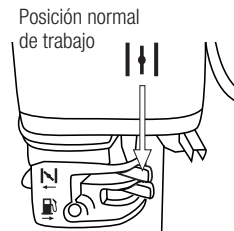

7. Regule con la palanca del acelerador el régimen de revoluciones adecuado.
8. Dejar que el motor se caliente durante unos minutos antes de comenzar a utilizar la máquina.

6.4.2.2. ARRANQUE CON EL MOTOR CALIENTE

Colocar la máquina en una superficie plana y estable para arrancarla.

1. Si su máquina dispone de interruptor de seguridad, colóquelo en posición de arranque "ON".
2. Coloque el grifo del combustible en la posición abierto.
3. Coloque la palanca del aire en la posición abierto  (posición normal de trabajo).
4. Colóquese tras la máquina y tire de la cuerda de arranque hasta que el motor arranque.
5. Regule con la palanca del acelerador el régimen de revoluciones adecuado.



Tortuga= Mínimo.



Liebre= Máximo.

6.4.2.3. PARADA DEL MOTOR

1. Coloque la palanca del acelerador en la posición de revoluciones mínimas  y deje que el motor permanezca al ralentí unos segundos.
2. Ponga el interruptor en la posición "OFF" (parada).
3. Cierre la llave de combustible.

6.4.3. PUNTOS DE VERIFICACIÓN TRAS LA PUESTA EN MARCHA

Es importante prestar atención a las posibles piezas sueltas o y la temperatura de la máquina. Si usted detecta alguna anomalía en la máquina pare inmediatamente y verifíquela atentamente. En caso de alguna anomalía o problema lleve la máquina al servicio técnico para que la repare. En ningún caso continúe utilizando la máquina si el funcionamiento no parece el adecuado.

 No utilice la máquina si está estropeada o incorrectamente reglada.

7. UTILIZACIÓN DE LA MÁQUINA

 Utilice esta máquina sólo para los usos para los que ha sido diseñada. La utilización de esta máquina para cualquier otro uso es peligroso y puede provocar daños al usuario y/o a la máquina.

No se acerque a las cuchillas de la máquina cuando éstas estén en marcha.



No arranque la máquina en una habitación o recinto cerrado. Los gases del escape, los vapores del combustible y el aceite contienen monóxido de carbono y sustancias químicas peligrosas. En caso de una concentración de gases producida por una ventilación insuficiente, elimine del área de trabajo todo lo que impida el flujo de aire limpio para mejorar la ventilación y no vuelva a trabajar en la zona a no ser que usted haya ventilado correctamente la zona y tenga claro que la ventilación es suficiente como para que no vuelva a ocurrir esta concentración.

Trabaje sólo con luz de día o con buena luz artificial. No utilice esta máquina por la noche, con niebla o con una visibilidad reducida que no le permita ver con claridad la zona de trabajo.

Si usted resbala o se cae deje de acelerar y mueva el

interruptor a la posición "OFF" (apagado).

No utilice esta máquina si usted está fatigado, enfermo, ha tomado medicamentos, estupefacientes o alcohol. La falta de descanso y la fatiga pueden provocar accidentes o daños.

Siempre reglar la máquina en una superficie plana y estable. No utilice la máquina en pendientes pronunciadas donde no pueda garantizar su seguridad. Si trabaja en pendientes ralentice su trabajo y asegúrese de tener una buena estabilidad. Esté atento cuando dé marcha atrás o tire de la máquina hacia usted.

 No se confíe únicamente a los dispositivos de seguridad de esta máquina.

Es necesario prestar atención al posible aflojado o recalentamiento de las piezas de la máquina. Si usted detecta cualquier anomalía pare inmediatamente la máquina y verifíquela cuidadosamente. En caso de fallo lleve la máquina al servicio técnico para su reparación. En ningún caso usted debe continuar trabajando si observa que el funcionamiento no es correcto.

Recuerde de utilizar siempre la máquina con las manos limpias y sin restos de combustible o aceite. Limpie la zona de trabajo y elimine todos los obstáculos que puedan provocar accidentes. Verifique la zona de trabajo donde va a trabajar y retire todos los elementos que puedan engancharse en la herramienta de corte. Retire igualmente todos los objetos que la herramienta de corte pueda expulsar violentamente en la operación.

No permita a nadie entrar en el perímetro de trabajo. Este perímetro de trabajo debe ser de 15 metros y es una zona peligrosa.

No deje jamás esta máquina sin vigilancia.



Tenga cuidado en no tocar las partes calientes de la máquina mientras el motor

está en marcha o después de su utilización, como por ejemplo el escape, la bujía o los cables de alta tensión.

No utilice accesorios en esta máquina salvo los recomendados por nuestra empresa ya que su uso podría provocar daños severos al usuario, a las personas próximas a la máquina y a la misma máquina. Siga siempre las reglas de seguridad que indicamos en este manual.

7.1. SUJECIÓN DE LA MÁQUINA Y GUIADO

Mientras trabaja siempre sitúese tras la máquina y sujétela firmemente con las dos manos en las empuñaduras.

 ¡Atención! No utilice la máquina con una sola mano.

 ¡Atención!: La máquina puede rebotar hacia arriba o saltar hacia adelante de forma inesperada, si los dientes golpean con algo duro que esté en el camino como piedras grandes, raíces o troncos. Siempre sujete firmemente la máquina con las dos manos.

La palanca de las cuchillas en esta máquina está desactivado por seguridad, para activar la palanca y que la potencia del motor se trasmita a las cuchillas se debe apretar la palanca de accionamiento de las cuchillas.

CAMBIO DE MARCHAS

Esta máquina dispone de dos velocidades adelante y una velocidad atrás. Accionando la palanca del cambio de marchas podrá elegir la que más se adecue al trabajo que va a realizar

7.2. TRABAJAR CON LA MÁQUINA

Ajuste la profundidad de trabajo mediante el ajuste de

altura.

Arranque la máquina siguiendo las instrucciones del manual.

Las ruedas en movimiento tirarán de la máquina hacia delante manteniendo la velocidad adecuada.

Vaya pasando por encima de los pequeños arbustos, malezas y brozas que vaya encontrando por el camino y la máquina los irá desbrozando a su paso.

Cuando trabaje en pendientes colóquese siempre un poco más arriba de la pendiente de manera que la máquina siempre este por debajo de usted.

7.2.1. CONSEJOS DE UTILIZACIÓN

Coloque la máquina en una superficie estable y sin maleza, regule la palanca de altura y sitúela en su posición más elevada a fin de evitar posibles materiales que puedan situarse debajo de la máquina.

Antes de empezar a trabajar, arranque la máquina, gradúe el acelerador y elija la marcha que más se adecue al trabajo a realizar, después presione la palanca de accionamiento de las cuchillas y espere a que adquieran su velocidad de trabajo, presione la palanca de accionamiento del avance y comience a trabajar.

8. MANTENIMIENTO Y SERVICIO

Efectúe inspecciones periódicas en la máquina a fin de asegurar un funcionamiento eficaz de la máquina. Para un mantenimiento completo le recomendamos que lleve la máquina a su servicio técnico.



Antes de realizar algún mantenimiento en la máquina o reparación asegúrese de que el motor está parado y retire la pipa de la bujía.

Efectúe todos los mantenimientos de la máquina con ésta puesta en una superficie plana y despejada.

⚠ ¡ADVERTENCIA! No modifique la máquina o los elementos de corte. Un uso inadecuado de estos elementos puede provocar **DAÑOS PERSONALES GRAVES O LA MUERTE**.

Utilice sólo recambio adecuado para esta máquina con el fin de obtener un rendimiento adecuado de la máquina. Éste recambio lo puede encontrar en los distribuidores oficiales de la máquina. El uso de otro recambios puede provocar riesgos, daños al usuario, a la gente de alrededor y a la máquina.

No ajuste el carburador. En caso de necesidad lleve su máquina al servicio técnico. El reglaje del carburador es complicado y sólo lo debe hacer el servicio técnico. Un reglaje incorrecto del carburador puede provocar daños al motor y será motivo de anulación de la garantía.

⚠ La retirada de los dispositivos de seguridad, el mantenimiento inapropiado, la sustitución de elementos con recambios no originales puede producir lesiones corporales.

8.1. MANTENIMIENTO Y CUIDADO DESPUÉS DEL USO

Realice las siguientes operaciones de mantenimiento y cuidado cuando termine de trabajar con la máquina para asegurar el buen funcionamiento de esta máquina en futuras ocasiones.

8.1.1. COMPROBACIÓN GENERAL

Compruebe el filo y estado de las cuchillas. Sustituya las cuchillas cuando sea necesario. Es recomendable que estas operaciones se realicen en un servicio técnico.

8.1.2. LIMPIEZA

Mantenga la máquina limpia, especialmente la zona del depósito de combustible y las zonas cercanas al filtro del aire.

⚠ ¡Atención! Las cuchillas están afiladas y pueden producir daños. Usar guantes de protección cuando se limpie la máquina.

Limpieza de la zona de las cuchillas:

- Pare el motor y deje que el motor se enfríe.
- Retire los restos de hierbas y tierra sirviéndose de un rascador y de un cepillo.
- Una vez retirados los restos puede utilizar un chorro de agua para una limpieza más exhaustiva. Para ello dirija el chorro de agua hacia las cuchillas. Nunca dirija el chorro hacia los órganos de transmisión o el motor. Si penetra agua en el sistema de encendido y/o en el carburador se producirán daños y averías.
- Si usted ha utilizado agua para la limpieza, habrá mojado inintencionadamente el motor. Al arrancar el motor y dejarlo un par de minutos en marcha conseguimos que el calor del motor evapore todo el agua que haya quedado por la zona del motor.

Otras zonas:

Limpie el resto de la máquina con un trapo humedecido en agua. Nunca utilice gasolina, disolventes, detergentes, agua o cualquier otro líquido.

8.1.3. REVISIÓN DEL NIVEL DE ACEITE

- Coloque la máquina en una superficie plana, horizontal y despejada.
- Desenrosque el tapón de llenado del aceite.

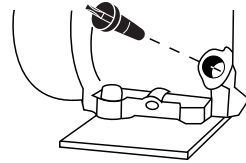

- Limpie la varilla del tapón del aceite con un trapo.
- Introduzca la varilla y enrosque el tapón del aceite.
- Desenrosque de nuevo el tapón y compruebe la marca que el aceite ha dejado en la varilla. La señal dejada por el aceite ha de estar entre las marcas de mínimo y máximo.
- Si la marca está por debajo del mínimo añada un poco más de aceite y vuelva a comprobar.

Operación	Antes de cada utilización	Después de las 2 primeras horas de utilización	Cada 25 horas de uso	Cada 50 horas de uso	Cada 100 horas de uso	Cada 300 horas de uso	Primer uso de la temporada	Tras el último uso de la temporada
Comprobar que no hay piezas sueltas	•							
Comprobar el estado de las cuchillas	•							
Comprobar el nivel de aceite del motor	•							
Cambiar el aceite de motor		•		•				•
Cambiar el aceite de la transmisión					•			
Limpiar filtro de aire			•					
Comprobar bujía				•			•	
Comprobar correas					•			

- Si la marca está por encima del máximo tendrá que quitar aceite del carter. Para ello incline la máquina y deje salir un poco de aceite (ponga un recipiente en el extremo del tubo para evitar que el aceite se derrame por la máquina o el suelo).

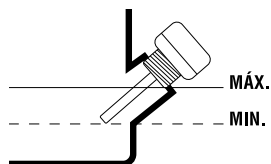

8.2. MANTENIMIENTO PERIÓDICO

Utilice siempre recambio adecuado a fin de obtener un rendimiento adecuado del producto y evitar daños y riesgos a máquina y usuario. Las piezas de recambio deben ser compradas en el servicio técnico del distribuidor. El uso de recambios no oficiales puede provocar riesgos de accidente, daños personales al usuario y rotura de la máquina.

Efectúe los mantenimientos con la frecuencia indicada en la siguiente tabla:

8.2.1. FILTRO DE BAÑO EN ACEITE

⚠ Atención: Sólo en motores con filtro en baño en aceite.

1. Retire la tapa del filtro desenroscando la tuerca de mariposa y la arandela.
2. Rellene en la base del filtro aceite limpio SAE 10w/40 hasta la marca "H" o unos 70 cm³ de aceite en su defecto.
3. Coloque la tapa del filtro de aire con la arandela y la tuerca de mariposa.

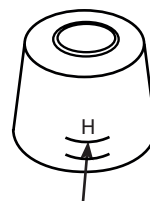
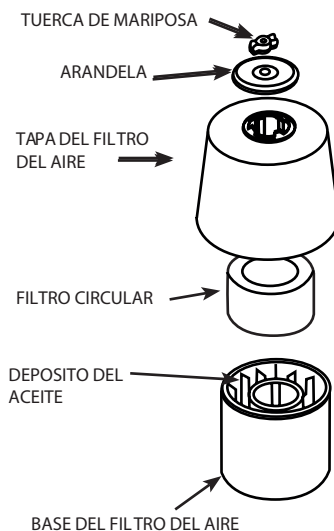

NIVEL MÁXIMO DEL ACEITE

⚠ Nota: El motor nunca debe funcionar sin el filtro de aire instalado.

8.2.2. CAMBIO DE ACEITE DEL MOTOR

Lleve a cabo el cambio de aceite solamente con el motor todavía caliente por el funcionamiento.



¡ATENCIÓN! No deberá tirarse el aceite viejo a la red de canalización ni a la tierra. La contaminación de las aguas subterráneas, y freáticas está sujeta a penalizaciones fuertes. En estaciones de servicio hay lugares de recogida

especiales. Si no, cualquier autoridad municipal le dará la información pertinente.

Nota: usted tiene dos procedimientos para vaciar el aceite del motor. Puede vaciar el aceite desatornillando el tornillo de vaciado (Y2) situado en la base del conducto de llenado o puede utilizar el aspirador de aceite de motor Garland (ref.: 7199000020, no incluido con la máquina que puede encontrar en su distribuidor Garland más cercano) y aspirar el aceite por el tubo de llenado (Y1) de la máquina. Por facilidad de ejecución, limpieza y seguridad le recomendamos que aspire el aceite.

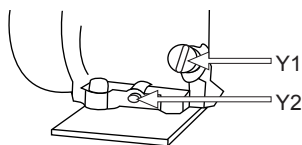

Para cambiar el aceite:

- Coloque la máquina en una superficie plana, horizontal y despejada.
- Vacíe el aceite usado del motor:
 - a) Si aspira el aceite usado: Quite el tapón de llenado del aceite (Y1) de motor y aspire el aceite del motor introduciendo por el tubo de llenado el tubo del aspirador de aceite Garland (ref.: 7199000020, no incluido con la máquina) hasta el fondo.
 - b) Si decide vaciar por el tapón de vaciado (Y2) tenga en cuenta el recorrido que hará el aceite al caer en el chasis para colocar un recipiente amplio que recoja todo el aceite antes de caer al suelo. Le recomendamos que ponga un plástico grande cubriendo la zona en la que va a realizar el cambio de aceite para evitar que el aceite no caiga en el suelo en caso de que el recorrido del aceite no sea el previsto. Una vez preparada la zona de trabajo, quite el tapón de llenado (Y1) y quite el

tapón de vaciado del aceite (Y2) y vuelque ligeramente la máquina para que salga el aceite y caiga en el recipiente.

Una vez vaciado todo el aceite ponga el tapón de vaciado de nuevo en la máquina.

- Vacíe el aceite del motor en un recipiente adecuado donde poder llevarlo al punto limpio.

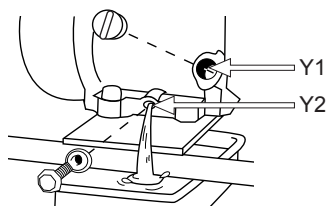

Llenado del aceite del cárter:

- Coloque la máquina en una superficie plana, horizontal y despejada.
- Desenrosque el tapón de llenado del aceite.
- Introduzca por el tubo de llenado 0,6l de aceite.
- Espere 1 minuto a que el aceite baje completamente al cárter del motor.
- Limpie la varilla del tapón del aceite con un trapo.
- Introduzca la varilla y enrosque el tapón del aceite.
- Desenrosque de nuevo el tapón y compruebe la marca que el aceite ha dejado en la varilla. La señal dejada por el aceite ha de estar entre las marcas de mínimo y máximo.
- Si la marca está por debajo del mínimo añada un poco más de aceite y vuelva a comprobar.
- Si la marca está por encima del máximo tendrá que quitar aceite del cárter. Para ello incline la máquina y deje salir un poco de aceite (ponga un recipiente en el extremo del tubo para evitar que el aceite se derrame por la máquina o el suelo).

8.2.3 LLENADO Y VACIADO DEL ACEITE DE LA CAJA DE CAMBIOS

Por seguridad esta máquina viene sin aceite en la caja de cambios.

Llenado.

- Coloque la máquina en una superficie plana, horizontal y despejada.
- Coloque la palanca de cambios (3) en la posición (N)
- Desenrosque la tuerca que se sitúa en el interior de la caja de cambios.
- Ayúdese de un embudo de repostaje o con codo rígido para añadir 1,5 l de aceite de transmisión 80-90W Garland (ref: 7100008090 no incluido con la máquina).
- Vuelva a enroscar la tuerca de llenado en la máquina.

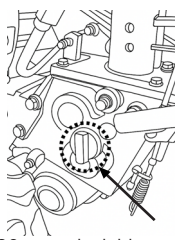

Vaciado.

Le recomendamos que ponga un plástico grande cubriendo la zona en la que va a realizar el cambio y un recipiente amplio con capacidad de recoger 1,5 l de aceite.

- Una vez preparada la zona de trabajo, quite la tuerca de vaciado que se sitúa debajo del eje de la rueda y vuelque ligeramente la máquina para que salga el aceite y caiga en el recipiente.
- Una vez vaciado todo el aceite ponga la tuerca de vaciado de nuevo en la máquina.
- Vacíe el aceite de la caja de cambios usado en un recipiente adecuado donde poder llevarlo al punto limpio.

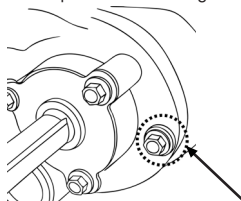

Cualquier imprevisto que pudiera surgir no dude en ponerse en contacto con su servicio técnico mas cercano

8.2.4. VERIFICACIÓN DE LA BUJÍA

Los problemas más comunes a la hora de arrancar una máquina son producidos por una bujía sucia o en mal estado. Limpie la bujía y compruébela regularmente.

Verifique que la distancia entre electrodos es correcta (0,6 - 0,7 mm).

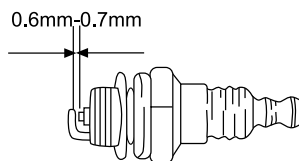

8.2.5. LIMPIEZA DE LAS ALETAS DEL CILINDRO

Las aletas del cilindro son las encargadas de la refrigeración del motor gracias a su contacto con el aire. Estas aletas deben estar siempre limpias y sin ningún material entre ellas que limite el paso del aire. Unas aletas sucias harán que el motor se recaliente pudiendo gripar. Compruebe regularmente el estado de las aletas del cilindro.

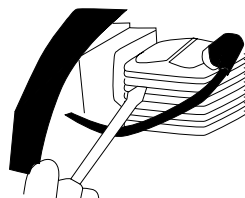

Para el resto de labores de mantenimiento lleve su máquina al servicio técnico.

9. DETECCIÓN E IDENTIFICACIÓN DE FALLOS

Si la máquina no arranca, chequee la compresión del motor y la chispa de la bujía. Dependiendo de los síntomas le enumeramos aquí una serie de causas probables y soluciones:

La compresión del cilindro es normal	La chispa de la bujía está bien	Causa probable	Acción correctiva
Si	Si	No hay combustible en el depósito	Reposte combustible
		El filtro de gasolina está sucio	Limpie el filtro
		Hay agua en el combustible	Reemplácelo
		La gasolina usada no es la adecuada	Cambie el combustible por uno con un octanaje adecuado
		El carburador está sucio	Envíe su máquina al servicio técnico
Si	No	La pipa de la bujía no está bien conectada	Conéctela
		La bujía está sucia	Limpie la bujía
		El interruptor de seguridad no funciona	Envíe su máquina al servicio técnico
Falta compresión	Si	La bujía está suelta	Apriétela
		El pistón y los segmentos están desgastados	Envíe su máquina al servicio técnico
		El cilindro está rallado	Envíe su máquina al servicio técnico
El motor no gira		Motor gripado	Envíe su máquina al servicio técnico

Si el motor no funciona correctamente (falta de potencia, ralentí inestable, etc..) aquí tiene una serie de síntomas, sus causa probables y la solución:

Síntoma	Causa probable	Acción correctiva
La máquina campaneaa	Segmentos desgastados	Envíe su máquina al servicio técnico
	Pistón usado	Envíe su máquina al servicio técnico
	Holgura de cigüeñal	Envíe su máquina al servicio técnico
	Holgura en el embrague	Envíe su máquina al servicio técnico
El motor se calienta demasiado	Tubo de escape sucio	Envíe su máquina al servicio técnico
	El combustible no es adecuado	Sustituya el combustible
	Carburador sucio	Envíe su máquina al servicio técnico
El motor no va redondo	Filtro de aire sucio	Limpiar el filtro
	Filtro de combustible sucio	Limpiar el filtro
	Carburador mal regulado	Envíe su máquina al servicio técnico
El motor se para o no aguanta el ralentí	Carburador mal regulado	Envíe su máquina al servicio técnico

Si las cuchillas no trabajan adecuadamente o no se mueven:

Problema	Causa	Solución
Las cuchillas no giran	Elementos extraños en las cuchillas	Eliminar los elementos extraños
	Cuchillas sueltas	Envíe su máquina al servicio técnico
	Ajuste incorrecto del embrague o cable roto	Envíe su máquina al servicio técnico
	Problema interno de la transmisión	Envíe su máquina al servicio técnico
Las cuchillas no realizan su función	Cuchillas desgastadas	Envíe su máquina al servicio técnico

En el caso de no poder resolver el problema, lleve su máquina al servicio técnico.

Para localizar el servicio de post-venta más cercano a su ubicación contacte con el punto de venta donde compró la máquina.

10. TRANSPORTE

Nunca levante o transporte la máquina mientras el motor está en marcha. Apague también el motor siempre que se desplace entre diferentes zonas de trabajo.

Espere 5 minutos una vez apagada la máquina para que ésta se enfríe antes de guardar la máquina o transportarla. El tubo de escape de la máquina continuará caliente después de apagar el motor.

Para transportar la máquina pongala en punto muerto (N).

Si tiene que elevar la máquina compruebe en las características técnicas el peso de la máquina antes de elevarla para asegurar que es un peso que usted puede soportar.

Si va a transportar la máquina en un vehículo asegúrela firmemente para evitar que se deslice o vuelque.

11. ALMACENAMIENTO

Espere 5 minutos una vez apagada la máquina para que ésta se enfríe antes de guardar la máquina o transportarla. El tubo de escape de la máquina continuará caliente después de apagar el motor. No almacene la máquina jamás en lugares próximos a materiales inflamables (hierba seca, madera...), de gas o combustibles.

Almacene esta herramienta en un lugar no accesible a los niños y seguro de manera que no ponga en peligro a ninguna persona y que sea seco, limpio y a una temperatura entre 0°C y 45°C.

Antes de almacenar la máquina siga los puntos del capítulo de mantenimiento.

Si va a almacenar la máquina en un lugar cerrado vacíe el combustible ya que los vapores podrían entrar en contacto con una llama o cuerpo caliente e inflamarse. Si el tanque de combustible tiene que ser vaciado esto debe hacerse al aire libre y siguiendo la normativa de reciclaje.

Para reducir el riesgo de incendio, mantenga el motor, el silenciador y el tanque de gasolina limpios eliminando los restos de material cortado, aceite y grasa.

12. INFORMACIÓN SOBRE LA DESTRUCCIÓN DEL EQUIPO/ REICLADO

Proteja el medio ambiente. Recicle el aceite usado por esta máquina llevándolo a un centro de reciclado. No vierta el aceite usado en desagües, tierra, ríos, lagos o mares.

Deshágase de su aparato de manera ecológica. No debemos deshacernos de las máquinas junto con la basura doméstica. Sus componentes de plástico y de metal pueden clasificarse en función de su naturaleza y reciclarse.



Los materiales utilizados para embalar esta máquina son reciclables. Por favor, no tire los embalajes a la basura doméstica. Tire estos embalajes en un punto oficial de recogida de residuos.



13. CONDICIONES DE GARANTÍA

13.1. PERIODO DE GARANTÍA

- El período de garantía en los contratos celebrados con consumidores y usuarios frente a cualquier falta de conformidad del producto que exista en el momento de su entrega al comprador, de conformidad con lo dispuesto en la Directiva (UE) 2019/771 del Parlamento Europeo y del Consejo, de 20 de mayo de 2019, y en el Real Decreto Legislativo 1/2007, de 16 de noviembre, por el que se aprueba el texto refundido de la Ley General para la Defensa de los Consumidores y Usuarios, tendrá una duración de tres (3) años, y dará lugar a la subsanación de la falta o defecto de fabricación que eventualmente pueda presentar el producto adquirido de conformidad con las previsiones legales

13.2. EXCLUSIONES

La garantía Garland no cubre:

- Empresas y profesionales
- Desgaste natural por uso.
- Mal uso, negligencia, operación descuidada o falta de mantenimiento.
- Defectos causados por un uso incorrecto, daños provocados debido a manipulaciones realizadas a través de personal no autorizado por Garland o uso de recambios no originales.

13.3. TERRITORIO

- La garantía Garland asegura cobertura de servicio en todo el territorio nacional.

13.4. EN CASO DE INCIDENCIA

- La garantía debe ir correctamente cumplimentada con todos los datos solicitados, y acompañada por la factura.

¡ATENCIÓN!

PARA ASEGURAR UN FUNCIONAMIENTO Y UNA SEGURIDAD MÁXIMA, LE ROGAMOS LEA EL LIBRO DE INSTRUCCIONES DETENIDAMENTE ANTES DE USAR.

DECLARACIÓN DE CONFORMIDAD (CE)

El abajo firmante, Carlos Carballal , autorizado por Productos McLand S.L., con dirección C/ La Fragua 22, 28933, Móstoles, España , declara que las máquinas Marca Garland modelos CRUSHER 102 NRQG-V25 con números de serie del año 2025 en adelante (el año de fabricación se indica claramente en la placa de identificación de la máquina seguido del número de serie) y cuya descripción y función es "Máquina accionada por motor de combustión equipada con cuchillas giratorias de metal para cortar malas hierbas, broza, árboles pequeños y vegetación similar. Los dispositivos de corte funcionan en un plano aproximadamente vertical al suelo.", cumplen con todos los requerimientos de la Directiva 2006/42/CE del Parlamento Europeo y del Consejo de 17 de mayo de 2006 relativa a las máquinas y por la que se modifica la Directiva 95/16/CE

Estas máquinas también cumplen los requerimientos de las siguientes directivas comunitarias:

- Directiva 2000/14/CE del Parlamento Europeo y del Consejo, de 8 de mayo de 2000, relativa a la aproximación de las legislaciones de los Estados miembros sobre emisiones sonoras en el entorno debidas a las máquinas de uso al aire libre
- Reglamento (UE) 2016/1628 del Parlamento Europeo y del Consejo, de 14 de septiembre de 2016, relativo a los requisitos en materia de límites de emisiones de gases y partículas contaminantes de los motores de combustión interna para las máquinas móviles no de carretera.

Potencia máxima (kW) = 4,5

Nivel de potencia acústica ponderado A LwA (dB(A)) = 117,7

Nivel de potencia acústica garantizado dB(A) 120



Carlos Carballal
Director de producto
Móstoles 10/10/2025

INDEX

1. Introduction	30
2. Normative and security measures	31
3. Warning signs	37
4. Machine symbols	38
5. Machine description	39
6. Start up instructions	41
7. Machine usage	46
8. Maintenance and service	48
9. Troubleshooting	53
10. Transport	55
11. Storage	55
12. Recycling and machine disposal	55
13. Warranty conditions	56
CE Declaration of conformity	57

1. INTRODUCTION

Thank you for choosing this Garland machine. We are sure that you will appreciate the quality and features of this machine, which will make your task easier for a long period of time. Remember that this machine has the widest and most expert technical assistance network to which you can go for the maintenance of your machine, troubleshooting and purchase of spare parts and/or accessories.



Attention! Read all safety warnings and all instructions. Failure to observe all warnings and instructions listed below may result in fire and/or serious injury. Before using this machine, carefully read the information in this manual on safe and correct starting techniques.

Use this machine only for shredding small bushes, brush and brush. Do not use this machine for other purposes not intended. Using this machine for operations other than those intended can lead to dangerous situations.

 To avoid incorrect handling of this machine, read all the instructions in this manual before using it for the first time. All information included in this manual is relevant to your personal safety and that of people, animals and things around you. If you have any questions regarding the information included in this manual, ask a professional or go to the point of sale where you purchased this machine to solve it.

 Save all warnings and instructions for future reference. If you sell this machine in the future remember to give this manual to the new owner. The expression "Breaker in Open position" means that the breaker is disconnected and "Breaker in Closed position" means that the breaker is connected.

Remember that the operator of the machine is responsible for the dangers and accidents caused to other people or things. The manufacturer will not be responsible in any case for damage caused by improper or incorrect use of this machine.

2. SAFETY RULES AND PRECAUTIONS

 To avoid incorrect handling of this machine, read all the instructions in this manual before using it for the first time. All information included in this manual is relevant to your personal safety and that of people, animals and things around you. If you have any questions regarding the information included in this manual, ask a professional or go to the point of sale where you purchased this machine to solve it.

The following list of hazards and precautions includes the most likely situations that may occur while using this machine. If you encounter a situation not described in this manual, use common sense to use the machine in the safest way possible or, if you see danger, do not use the machine.

2.1. USERS

This machine has been designed to be handled by users of legal age who have read and understood these instructions. This machine cannot be used by persons (including children) with reduced physical, mental or mental capabilities, or lack of experience and knowledge.

 Attention! Do not allow minors to use this machine.

 Attention! Do not allow people who do not understand these instructions to use this machine.

Before using this machine, familiarize yourself with it, making sure that you know exactly where all the controls are, the safety devices and how it should be used. If you are an inexperienced user, we recommend that you carry out a minimum practice by doing simple tasks and, if possible, in the company of an experienced person.

The cutting device of this machine is sharp. Improper use of this machine is dangerous.

 Attention! Only lend this machine to people who are familiar with this type of machine and know how to use it. Always lend the instruction manual together with the machine so that the user reads it carefully and understands it.

This machine is dangerous in the hands of untrained users.

2.2. PERSONAL SECURITY

Be alert, watch what you are doing and use common sense when operating this machine.

Avoid inhalation of exhaust fumes. This machine produces dangerous gases such as carbon monoxide that can cause dizziness, fainting, or death.

Do not use this machine when you are tired or under the influence of drugs, alcohol or medication. A moment of inattention while operating this machine may cause serious personal injury.

Do not use this machine if any of its components are damaged.

Never use the machine with defective guards or without safety devices.

Do not modify machine controls or engine speed regulations.



Remove all keys or hand tools from the machine and from the work area before starting this machine. A wrench or tool left near the machine may be touched by a moving part of the machine and projected causing personal injury.

Don't overdo it. Keep your feet flat on the ground and keep your balance at all times. Do not use this machine on slopes greater than 15°. Be alert when working or moving the machine on slopes. Be especially careful when changing direction on a slope.

Hold the machine with both hands on the handlebar and always position your body behind the handlebar.

Keep all parts of your body away from cutting elements and moving parts when the machine is running. Before starting the machine, make sure that the cutting element is not in contact with any object. A moment of inattention during the operation of the machine may cause your clothing or other body part to be cut by the cutting element of the tool.

If you are an inexperienced user we recommend that you have minimal practice on a flat surface.

If the machine vibrates abnormally, stop the engine, inspect the machine for the possible cause and repair it. If you cannot find the reason, take your machine to your technical service.



Do not touch the exhaust of the machine while the engine is running or just after it has been stopped.

The exhaust of this machine reaches high temperatures during engine operation and remains for a few minutes after the engine stops.

Do not leave this machine running unattended. If you must leave the machine unattended, turn off the engine, wait for the cutting tool to stop, and unplug the spark plug wire.

Store idle tools out of reach of children.

2.2.1. SAFETY CLOTHING AND EQUIPMENT

Dress properly. Do not wear loose clothing or jewelry. Keep your hair, clothing, and gloves away from moving parts. Loose clothing, jewelry, or long hair can be caught in moving parts.

Use this machine with proper footwear. Never use this machine barefoot or with sandals.

When using this tool wear the following safety equipment:



- Hearing and eye protection.
- Non-slip boots.
- Long pants.



The use of additional safety clothing and equipment will reduce the risk of personal injury.

 The noise caused by this machine can damage your ears. Use hearing protectors.

If you regularly work with this machine, visit your doctor regularly to check your hearing ability.

 Attention!: When working with hearing protection you must be more careful with the visual signals since the auditory ones will be weaker.

You must bring with you:

- Tools.
- Signaling tape for the work area.
- Mobile phone (To use in case of emergency).

2.2.2. VIBRATIONS

 Prolonged use of this machine exposes the user to vibrations that can cause “white finger” disease (Raynaud’s phenomenon). This disease reduces the sense of touch in the hands and the ability to regulate temperature, generating numbness in the fingers and a burning sensation. This disease can cause nerve and circulation problems and even necrosis in the hands.

A high level of vibrations and long periods of exposure are the factors that contribute to white finger disease. In order to reduce the risk of white finger disease, you need to keep these recommendations in mind:

- Always wear gloves
- Worry about always having warm hands.
- Take frequent breaks.
- Always hold the machine firmly by the handles.

If you detect any of the symptoms of white finger disease, see your doctor immediately.

2.3. WORK AREA SAFETY



Do not operate this machine in explosive atmospheres as well as in the presence of flammable liquids, gases and dust.



Never start this machine in closed areas such as bedrooms or garages. This machine expels dangerous gases through the exhaust that will accumulate in the area, making the air in it toxic and harmful to the health of people, animals and plants inside the area.



Do not start the machine in a closed room or enclosure. Exhaust gases and fuel vapors contain carbon monoxide and dangerous chemicals. In the event of a concentration of gases

caused by insufficient ventilation, remove anything from the work area that impedes the flow of clean air to improve ventilation and do not work in the area again unless you have properly ventilated the area and be clear that ventilation is sufficient so that this concentration does not occur again.



The area within a radius of 15 meters around the machine must be considered a risk area in which no one should enter while the machine is running (Safety zone). When necessary, use ropes and warning signs to mark the safety zone.

Keep children and bystanders away while operating this machine. Distractions can cause you to lose control. Make sure that children, people or animals do not enter your work area.

When the work must be carried out simultaneously by two or more people, always check the presence and location of the others in order to maintain a sufficient distance between each person to guarantee safety.

Do not use this machine at night, in fog, or in poor visibility that prevents you from clearly seeing the work area.

Keep work area clean and work in good lighting. Only use this machine in daylight or good artificial lighting. Cluttered and dark areas cause accidents. Inspect and remove all objects that could cause damage to you or the machine.

Inspect the work area and remove all stones, wood, wires, and foreign objects that could be thrown by the cutting tool.

2.4. SAFETY IN THE USE OF FUELS



IMPORTANT: The fuel used for this machine is highly flammable. If the fuel or the machine ignites, extinguish the fire with a dry powder extinguisher.

Gasoline and oil are dangerous, avoid contact of gasoline or oil with skin and eyes. Do not inhale or eat them. If you ingest fuel and/or oil, see your doctor quickly. If you come into contact with fuel or oil, clean it with plenty of soap and water as soon as possible. If your eyes or skin feel irritated afterwards, see a doctor immediately. Do not refuel in closed or poorly ventilated places. Fuel and oil vapors contain dangerous chemicals. In the event of a concentration of gases caused by insufficient ventilation, remove anything from the area that impedes the flow of clean air to improve ventilation and do not return to the area unless you have properly ventilated the area and are clear that the ventilation is sufficient so that this concentration does not occur again.



Gasoline and oil are extremely flammable and explosive under certain conditions. Do not smoke and do not bring flames, sparks or heat sources near the machine. Do not smoke while transporting fuel, when filling the tank or when working.



Do not refuel in places where there is the presence of flames, sparks or intense sources of heat. Always fill the tank in well-ventilated areas and with the engine stopped. Do not overflow fuel by attempting to overfill the fuel tank. In the event of a fuel leak be sure to eliminate these leaks completely before starting, move the machine away from the spill area and avoid any source of ignition until the vapors have dissipated.

Add fuel before starting the machine. Never remove the fuel tank cap while the engine is running or when the machine is hot.

Do not refuel in closed or poorly ventilated places or near open flames. Make sure the gas cap is properly closed while using the machine.

Be sure to properly close the fuel cap after refueling.

Always store fuel in approved containers that comply with European regulations.

Do not use fuel that has been stored for more than 2 months. Fuel stored too long will make the machine more difficult to start and will result in poor engine performance. IF the fuel has been in the machine tank for more than two months, remove it from the machine and replace it with one in perfect condition.

2.5. USE AND CARE OF THE MACHINE

 Do not use the machine on steep slopes where it cannot guarantee your safety. If you work on slopes, slow down your work and make sure you have good stability.

Keep this machine. Check moving parts for misalignment or binding, broken parts, or other conditions that may affect the operation of this machine. Whenever this machine is damaged, repair it before use. Many accidents are caused by poorly maintained machines.

If the cutting tool hits something foreign while it is running, stop the engine and examine the machine before continuing. If you detect any signs of damage take your machine to the technical service.

Keep the handles of this machine dry and clean. Greasy or oiled handles are slippery and cause loss of control over the machine.



Shut off the machine, disconnect the spark plug, and make sure the cutting tool is stopped before making any adjustments, refueling, changing accessories, cleaning, transporting, or storing this machine. Such preventive safety measures reduce the risk of starting this machine accidentally.

If the machine starts to vibrate strangely turn it off and examine it to find the cause. If you do not detect the reason, take your machine to the technical service. Vibrations are always an indication of a machine problem.

Stop the engine every time you leave the machine.

Reduce the engine speed when stopping the engine, if the engine is equipped with a fuel cut-off valve, cut off the fuel when the engine has stopped.

Do not tilt the machine with the engine running.

2.6. SERVICE

Have your machine checked regularly by a qualified repair service using only identical replacement parts. This will ensure that the security of this machine is maintained.

2.7. RESIDUAL RISK FACTORS

Even when the tool is used in the prescribed manner it is not possible to eliminate all residual risk factors. The following risks may arise in connection with the construction and design of the tool:

- Ear injury if effective hearing protection is not used.
- Health problems as a result of the vibrations

produced by the machine if it is used for a longer period of time than recommended or is not handled properly or the machine is not well maintained.

- Leg injuries caused by the projection of elements from the cutting tools.

WARNING! This machine generates an electromagnetic field during its operation. This field can, in some circumstances, interfere with active or passive medical implants. To reduce the risk of serious or fatal injury, persons with medical implants should consult their physicians and the implant manufacturer before using this machine.

3. WARNING ICONS

Warning labels indicate information necessary for the use of the machine.



Attention danger!



Please read this manual carefully before putting the machine into operation.



Wear hearing and eye protection.



Keep people away from the work area.



Blades and rotating parts in operation. Keep hands and feet away. Danger of injury.



Hot surface! Risk of burns.



Danger, deadly gases! Do not use this machine in closed or poorly ventilated places.



Danger!. Flammable fuel. Risk of fire or explosion.



Check that there are no fuel leaks.



Always check the crankcase oil level before starting. Capacity: 0,6 litres. 10W-40 multigrade oil.



Dispose of your device in an ecological way. Do not throw it into household rubbish bins.



Complies with CE directives.



Guaranteed sound power level Lwa, dB(A).

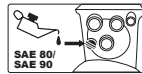

Gearbox oil: Fill in 1.5 liters of SAE 80 or SAE 90 oil.

4. SYMBOLS ON THE MACHINE

In order to ensure safe use and maintenance of the machine, there are the following symbols:



Fuel tank.

→ ON Open fuel tap.



Closed air.

← CHOKE

Throttle positions:



Tortoise= Minimum.

Rabbit= Maximum.

| ON

"I" = On (machine ready to work).

O OFF

"O" = Power off (machine cannot work).



Hot surface! Risk of burns.



OIL

Oil deposit.

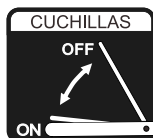

Blade drive lever. By pressing the lever the blades will start to rotate.

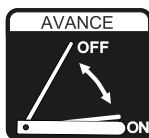

Wheel drive lever. By pressing the lever the machine will move.

1-0-2-R

Gear indicator:

R: Reverse

2: Forward — normal

1: Forward — slow

Turn to the left



Turn to the right



Turn lever direction indicators.



Clean air filter every 50 hours of use

5. DESCRIPTION OF THE MACHINE

5.1. CONDITIONS OF USE

 Use this machine only for shredding small bushes, brush and brush. Do not use this machine for other purposes not intended. Using this machine for operations other than those intended can lead to dangerous situations.

Remember that the operator of the machine is responsible for the dangers and accidents caused to other people or things. The manufacturer will not be responsible in any case for damage caused by improper or incorrect use of this machine.

5.3. TECHNICAL CHARACTERISTICS

Mark	Garland
Model	CRUSHER 102
Euro V	Yes
Engine	4-stroke
Displacement (cm ³)	224
Power (kW)	4.5
Engine speed at maximum power (min ⁻¹)	3,600
Maximum torque (Nm)	12.8
Engine speed at maximum torque (min ⁻¹)	2,800
Fuel tank capacity (l)	3,6
Engine oil capacity (l)	0.6
Engine oil	SAE 10W-40
Transmission oil capacity (l)	1,5
Speed 1 (km/h)	1.3
Speed 2 (km/h)	1,8
Reverse (km/h)	1
Working width (mm)	500
Working height (mm)	90
Number of blades	33
Rear/front wheels (")	13/8
Left handlebar vibration level (m/s ²) (K = 1.5)	13.647
Right handlebar vibration level (m/s ²) (K = 1.5)	13.647
Sound pressure level at operator position dB(A)	108.2
Sound power level LwA dB(A)	117.7
Guaranteed sound power level dB(A)	≥110
Dry weight (kg)	107

It already comes filled with factory transmission oil.

The technical characteristics can be modified without notice.

6. INSTRUCTIONS FOR COMMISSIONING

6.1. UNPACKING AND BILL OF MATERIALS

This machine comes factory assembled except for the handlebars and wheels.

Inspect the product carefully to ensure there are no damaged items. If you find any damaged or missing part, do not use the machine until the defect has been repaired or you have all the parts that the machine consists of. Using the machine with defective parts or without all its elements can cause severe personal injury.

- Front wheel support
- Handlebar
- Working-height lever
- Gear lever
- Handlebar cover
- Screws / Fasteners

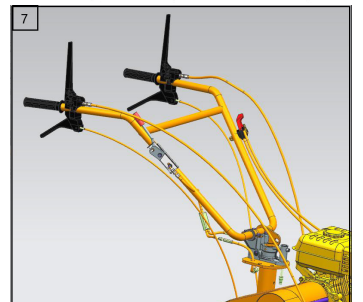
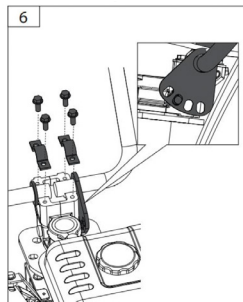
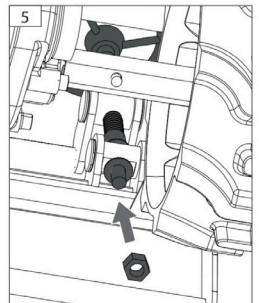
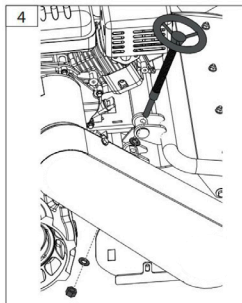
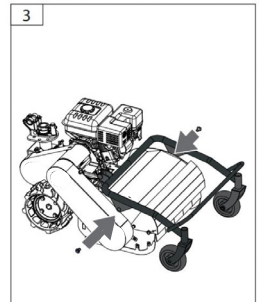
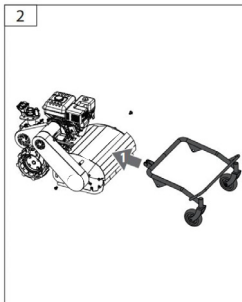
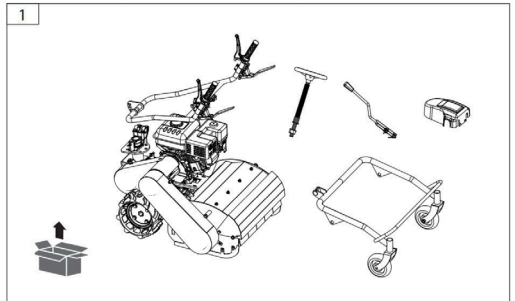

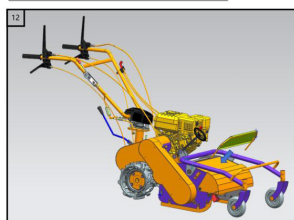
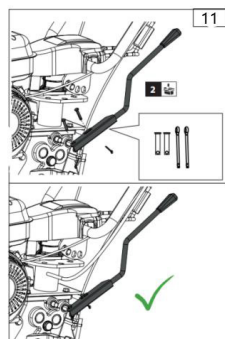
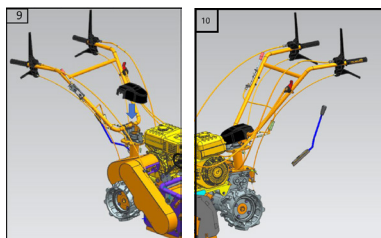
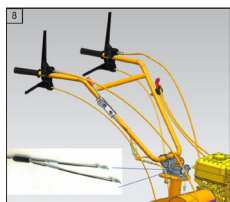

6.3. FUEL AND OIL



IMPORTANT: The fuel used for this machine is highly flammable. If the fuel or the machine ignites, put out the fire with a dry powder



extinguisher.

Petrol and oil are extremely flammable and explosive under certain conditions. Do not smoke and keep flames, sparks or heat away from the machine.

Use unleaded gasoline 95 octane.

Do not use fuel that has been stored for longer than 2 months. A fuel stored for too long will cause the starting of the machine to be more difficult and result in unsatisfactory engine performance. If the fuel has been in the machine's tank for longer than two months, empty the tank and replace it with fuel in perfect condition.

6.3.1. FILLING THE FUEL TANK

1. Choose a suitable area to perform this operation.
2. Remove the fuel tank cap and fill with fuel.
3. Tightly close the fuel tank's cap and remove all the fuel that spilled with a dry cloth.

WARNING:

Stop the engine before refueling.

Do not start the machine in an enclosed room or space. The exhaust gases and fumes from the fuel and oil contain carbon monoxide and harmful chemicals.

In case of a concentration of gases produced by poor ventilation, remove area all that impedes the flow of clean air from the work area to improve ventilation. Do not return to work in the area unless you have properly ventilated area and are certain that ventilation is sufficient so that does not happen in this concentration again.

Do not refuel fuel in locations where there is the presence of open flames, sparks or heat sources. Fill

the tank always in well-ventilated areas and with the motor stopped. Not overflow the fuel to overflow the fuel tank. In the event of a fuel leak be sure to remove these leaks completely before starting, move the machine away from the area of spillage and avoid any source of ignition until all vapors are gone.

Separate yourself at least 3 meters from the refueling area before starting the machine.

Add fuel before starting the machine. Never remove the cap of the fuel tank while the engine is running or when the machine is hot.

Do not use fuels such as ethanol or methanol. These fuels will damage the engine of the machine.

6.3.2. ENGINE OIL

For transportation reasons, your machine's engine comes from the factory without any oil in it. Before starting the engine for the first time you must put oil the engine.

This engine uses quality oil for 4-stroke, 10W-40 viscosity. The capacity of the crankcase is 0,6 l.

Filling the oil sump:

- Place the machine on a flat, horizontal and uncluttered surface.
- Unscrew the oil filler cap.

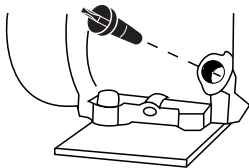

Filling the oil sump:

- Place the machine on a flat, horizontal and uncluttered surface.
- Unscrew the oil filler cap.

- Insert the filled 0,6l of oil tube.
- Wait 1 minute for the oil to completely go down to the crankcase.
- Clean the dipstick from the oil with a cloth.
- Insert the rod and screw on the oil cap.
- Unscrew the plug again and check the mark left by oil on the dipstick. The mark left by the oil must be between the minimum and maximum marks.
- If the mark is below the minimum, add a little more oil and recheck.
- If the mark is above the maximum, you will have to remove oil from the crankcase. To do this, tilt the machine and let out a little oil (put a container at the end of the tube to prevent oil spilling on the machine or the ground).

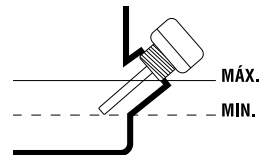

6.3.3. TRANSMISSION OIL

Your machine's transmission is shipped from the factory with oil included.

This machine uses quality transmission oil, 80w-90 viscosity. The capacity is 1.5l.

To change the transmission oil, please go to point 8.2.3 FILLING AND DRAINING THE GEARBOX OIL.

6.4. START-UP

6.4.1. CHECKPOINTS BEFORE COMMISSIONING

 Do not use machine if it is damaged or incorrectly regulated.

Use this machine for the purpose for which it was

designed. Any other use may be dangerous for the user, for the machine and for persons, animals and things that may be around.

Check:

- The machine completely and look for loose and damaged parts (screws, nuts, etc.).
- That the moving parts of the machine are not in contact with any object.
- That the guard is properly attached to the machine.
- That the cutting tool is disengaged (see 6.4.1.1.)
- That there are no fuel leaks.
- The crankcase oil and transmission level.
- The air filter is clean.

Tighten, repair or replace everything you need before using the machine.

Do not use any accessory on this machine outside of those recommended by Garland since its use could result in serious injury to the user, machine, and the people, animals and things close to the machine.

6.4.2. STARTING THE ENGINE

Start the engine carefully, in accordance with the instructions, and feet away from the milling cutters.

6.4.2.1. COLD-STARTING THE ENGINE

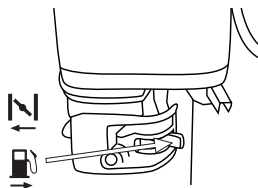

Place the machine on a flat surface and stable to start it.

1. Place the ON/OFF switch in the "ON" position.
2. Place the fuel tap in the open position.

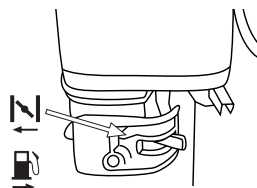

3. Place the air lever in the Closed position .



4. Place the accelerator lever in the maximum position. .
5. Place yourself behind the machine, as shown in the figure, and pull the Starter rope until the engine starts.
6. If the machine starts and does not stop, slowly begin moving the air lever toward the Open air position  (normal working position).

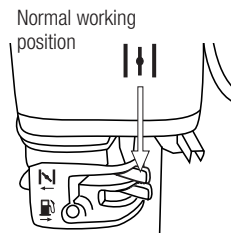

7. Adjust the appropriate number of revolutions with the throttle lever.
8. Allow the engine to warm up for a few minutes before starting to use the machine.

6.4.2.2. STARTING WITH A HOT ENGINE

Place the machine on a flat surface and stable to start it.

1. Place the ON/OFF switch in the "ON" position.
2. Place the fuel faucet in the Open position.
3. Place the air lever in the Open position

||| (Normal working position)

- Place yourself behind the machine and pull the Starter rope until the engine starts.
- Adjust the appropriate number of revolutions with the throttle lever.

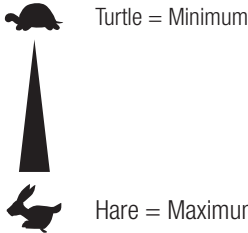

6.4.2.3. STOPPING THE ENGINE

- Place the throttle lever in positions, the minimum speed  and allow the engine to remain idle seconds.
- Set the switch to the "OFF" (stop) position.
- Close the fuel tap.

6.4.3. CHECKPOINTS AFTER STARTING THE MACHINE

It is important to pay attention to the possible individual parts or and the temperature of the machine. If you detect any anomaly in the machine immediately stop and check it carefully. In case of any malfunction or problem take the machine to a service technician to be repaired. In any case continue to use the machine if the operation does not seem appropriate.

 Do not use the machine if it is damaged or improperly adjusted.

7. MACHINE USAGE

 Use this machine only for the uses for which it has been designed. Using this machine for any other use

is dangerous and may cause damage to the user and/or the machine.

Do not get close to the machine blades when they are running.



Do not start the machine in a room or enclosure. The exhaust gases and fuel and oil vapors contain carbon monoxide and harmful chemicals. In case of a concentration of gases produced by poor ventilation, remove all that impedes the flow of clean air to improve ventilation from the work area and not return to work in the area unless you have properly ventilated area and have clear that ventilation is sufficient so that does not happen this concentration again.

Work only in daylight or good artificial light. Do not use this machine at night, in fog, or in poor visibility that prevents you from clearly seeing the work area.

If you slip or fall, stop accelerating and move the switch to the "OFF" position.

Do not use this machine if you are fatigued, ill, have taken medication, drugs or alcohol. Lack of rest and fatigue can lead to accidents or damage.

Always set the machine on a flat and stable surface. Do not use the machine on steep slopes where it cannot guarantee your safety. If you work on slopes, slow down your work and make sure you have good stability.

Be alert when backing up or pulling the machine toward you.

 Do not rely solely on the safety devices on this machine. It is necessary to pay attention to possible loosening

or overheating of machine parts. If you detect any abnormality, immediately stop the machine and check it carefully. In case of failure, take the machine to the technical service for repair. In no case should you continue working if you notice that the operation is not correct.

Remember to always use the machine with clean hands and without traces of fuel or oil. Clean the work area and remove all obstacles that could cause accidents. Check the work area where you will be working and remove all items that could catch on the cutting tool. Also remove all objects that the cutting tool can violently expel in the operation. Do not allow anyone to enter the work perimeter. This work perimeter must be 15 meters and is a dangerous area.

Never leave this machine unattended.



Take care not to touch the hot parts of the machine while the engine is running or after use, such as the exhaust, the spark plug or the high tension cables.

Do not use accessories on this machine other than those recommended by our company, as their use could cause severe damage to the user, people around the machine and the machine itself. Always follow the safety rules that we indicate in this manual.

7.1. MACHINE SUPPORT AND GUIDANCE

While working always stand behind the machine and hold it firmly with both hands on the handles.

 Attention! Do not use the machine with one hand.

 Attention!: The machine may bounce up or jump forward unexpectedly if the teeth hit something hard

in the way such as large stones, roots or logs. Always hold the machine firmly with both hands.

The blade lever on this machine is deactivated for safety reasons. To activate the lever and transmit the power of the motor to the blades, the blade activation lever must be pressed.

GEAR CHANGE

This machine has two forward speeds and one reverse speed. By activating the gear change lever you can choose the one that best suits the work you are going to do

7.2. WORK WITH THE MACHINE

Adjust the working depth using the height adjustment.

Start the machine following the instructions in the manual.

The moving wheels will pull the machine forward. forward while maintaining the proper speed.

Go over the small bushes, weeds and brush that you find along the way and the machine will clear them as it goes.

When working on slopes, always position yourself a little higher up the slope so that the machine is always below you.

7.2.1. TIPS FOR USE

Place the machine on a stable surface free of weeds, adjust the height lever and place it in its highest position in order to avoid possible materials that may be placed under the machine. Before starting to work, start the machine, adjust the accelerator and choose the gear that best suits the work to be done, then press the blade drive lever and wait for them to

acquire their working speed, press the wheel drive lever and start working.

8. MAINTENANCE AND SERVICE

Perform regular inspections of the machine in order to ensure efficient operation of the machine. For complete service maintenance, we recommend to take the machine to your service technician.



Before performing any maintenance or repair on the machine make sure that the engine has stopped and remove the spark plug pipe.

⚠ WARNING! Do not modify the machine or cutters. Improper use of these elements can cause **SERIOUS PERSONAL DAMAGE OR DEATH.**

Use only suitable replacement for this machine in order to obtain a proper performance of the machine. This replacement can be found in the official distributors of the machine. The use of other spare parts can cause risks, damage to the user, people around and the machine.

Do not adjust the carburetor. If necessary, take your machine in for service. Carburetor adjustment is complicated, and only the technical maintenance service must do them. Incorrectly setting the carburetor may cause damage to the engine and will be cause for cancellation of the warranty.

⚠ Removing the security devices, improper maintenance, or replacements with non-original spare parts can cause injury.

8.1. MAINTENANCE AND CARE AFTER USE

Perform the following maintenance and care operations when you finish working with the machine to ensure the smooth operation of this machine for future use.

8.1.1. GENERAL CHECK

Check the sharpness and condition of the blades. Replace blades when necessary. It is recommended that these operations be carried out by a technical service.

8.1.2. CLEANING

Keep the machine clean, especially the fuel tank area and the areas near the air filter.

⚠ Attention! The blades are sharp and can cause damage. Wear protective gloves when cleaning the machine.

Cleaning the blade area:

- Stop the engine and let the engine cool down.
- Remove the remains of weeds and earth using a scraper and a brush.
- Once the remains have been removed, you can use a jet of water for a more thorough cleaning. To do this, direct the water jet towards the blades. Never direct the jet towards the transmission components or the engine. Water entering the ignition system and/or the carburettor will cause damage and failure.
- If you have used water for cleaning, you will have unintentionally wet the motor. By starting the engine and leaving it running for a couple of minutes, we get the heat from the engine to evaporate all the water that has remained in the engine area.

Other areas:

Clean the rest of the machine with a cloth dampened with water. Never use gasoline, solvents, detergents, water or any other liquid.

8.1.3. CHECKING THE OIL LEVEL

- Place the machine on a horizontal, uncluttered flat surface.
- Unscrew the oil filler cap.

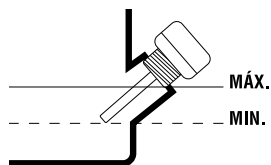
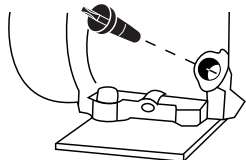

- Clean the oil cap dipstick with a cloth.
- Insert the dipstick and screw on the oil cap.
- Unscrew the plug again and check the mark left by the oil on the dipstick. The mark left by the oil must be between the minimum and maximum marks.
- If the mark is below the minimum add a little more oil and recheck.
- If the mark is above the maximum you will have to remove oil from the crankcase. To do this, tilt the machine and let out a little oil (put a container at the end of the tube to prevent oil spilling from the machine or onto the ground).

8.2. PERIODIC MAINTENANCE

Perform regular inspections of the machine in order to ensure effective operation of the machine and prevent risk of injury to machine and user. Replacement parts should be purchased at the official service dealer. The use of non-official spare parts may cause risk of accident, injury to the user and scrapping of the machine.

Perform maintenance frequently as indicated in the following table:

8.2.1. OIL BATH FILTER

Operation	Before each use	After the first 2 hours of use	Every 25 hours of use	Every 50 hours of use	Every 100 hours of use	Every 300 hours of use	First use of the season	After the last use of the season
Check that there are no loose parts	•							
Check the status of the milling cutters	•							
Check the engine oil level	•							
Change the engine oil		•		•				•
Change the transmission oil					•			
Clean the air filter			•					
Check the spark plug				•			•	
Check belt					•			

- ⚠ Attention:** Only in engines with oil bath filter.
1. Remove the filter cover by unscrewing the wing nut and washer.
 2. Fill the base of the filter with clean SAE 10w/40 oil up to the "H" mark or about 70 cm³ of oil, failing that.
 3. Install the air cleaner cover with washer and wing nut.

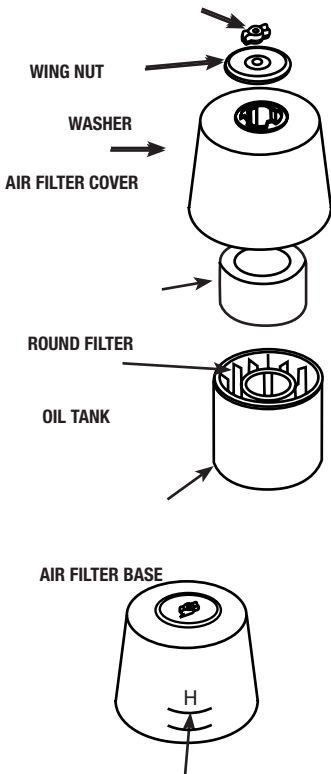

OIL LEVEL

⚠ Note: The engine should never be run without the air filter installed.

8.2.2. CHANGING THE ENGINE OIL

Perform the oil change only while the engine is still hot.



⚠ WARNING! You must not throw old oil in a pipeline network or on the Earth. The contamination of groundwater and water tables is subject to heavy fines. There are special collection places at service stations. If not, any municipal authority will give you the relevant information.

Note: You have two procedures at your disposition to empty the engine oil. You can drain the oil by loosening the drain screw (Y2) located at the base of the filling canal or you can use the Garland engine oil cleaner (ref.: 7199000020, not included with the machine, which can be found at your nearest Garland dealer) and suck the oil through the filling tube (Y1) of the machine. For easy implementation, cleaning and safety we recommend that you pick up the oil.

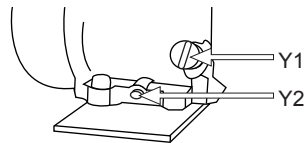

To change the oil:

- Place the machine on a flat, horizontal and uncluttered surface.

Empty the engine oil:

- If it sucks the used oil: remove the engine oil plug (Y1) and vacuum the motor oil by inserting the Garland vacuum cleaner tube (REF.: 7199000020, not included with machine) to the bottom.
- If you choose to empty the drain (Y2) through the drain plug, please note the trajectory that the oil will take into the chassis, place a large container to catch all of the oil before it spills on the ground.
- We recommend that you put a big plastic covering

on the area in which you will change the oil so that oil does not fall on the ground. Once the work area is prepared, remove the filling cap (Y1) and remove the (Y2) oil drain plug and slightly tilt the machine so that the oil comes out and falls into the container.

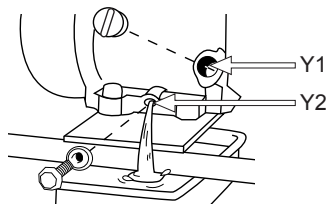

- Once all of the oil has been drained, put the drain plug back in the machine.
- Empty the engine oil into a suitable container so that you can carry it to a proper clean point.

Filling the oil sump:

- Place the machine on a flat, horizontal and uncluttered surface.
- Unscrew the oil filler cap.
- Insert the filled 0,6l of oil tube.
- Wait 1 minute for the oil to completely go down to the crankcase.
- Clean the dipstick from the oil with a cloth.
- Insert the rod and screw on the oil cap.
- Unscrew the plug again and check the mark left by oil on the dipstick. The mark left by the oil must be between the minimum and maximum marks.
- If the mark is below the minimum, add a little more oil and recheck.
- If the mark is above the maximum, you will have to remove oil from the crankcase. To do this, tilt the machine and let out a little oil (put a container at the end of the tube to prevent oil spilling on the machine or the ground).

8.2.3 FILLING AND DRAINING THE GEARBOX OIL

Fill in.

- Place the machine on a flat, horizontal and clear surface.
- Put the gear lever (3) in position (N)
- Unscrew any of the filler nuts located inside the gearbox.
- Use a refueling funnel or a rigid elbow to add 1.5 liters of 80-90W Garland transmission oil (ref: 7100008090 not included with the machine).
- Screw the filler nut back on

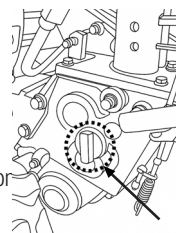

Empty.

We recommend that you put a large plastic covering the area where you are going to make the change and a large container with a capacity to collect 1.5 liters of oil.

- Once the work area is prepared, remove the drain nut located under the wheel axle and slightly tilt the machine so that the oil comes out and fall
- Once all the oil has been drained, screw the drain nut back on the machine.
- Empty the used gearbox oil into a suitable container where it can be taken to a clean point.

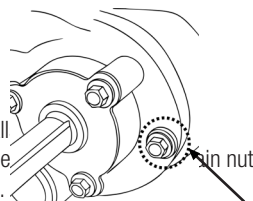

Any unforeseen event that may arise, do not hesitate to contact your nearest technical service.

8.2.3. CHECKING THE SPARK PLUG

When it comes to starting a machine, the most common problems are produced by a dirty spark plug or one in poor condition. Clean and check the spark plug regularly.

Check that the electrode gap is correct (0.6 - 0.7 mm).

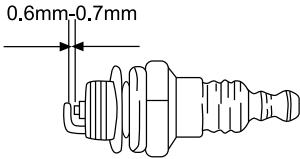

8.2.4.CLEANING THE CYLINDER FINS

The cylinder fins are responsible for the cooling of the engine due to its contact with the air. These fins must be clean and without any material including those that limit the flow of air.

A few dirty fins will make the motor to overheat and can be dangerous. Check the condition of the cylinder fins regularly.

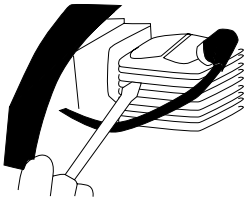

For the rest of maintenance work, take the machine to your nearest service agent.

9. TROUBLESHOOTING

If the machine does not start, check the compression of the engine and the spark from the spark plug. Depending on the symptoms that you notice, you can discover the probable cause and solve the problem.

The cylinder's compression is normal	The spark plug is OK	Probable Cause	Corrective Action
YES	YES	No fuel in the tank	Fill fuel tank with fuel
		The gasoline filter is dirty	Clean the filter
		There is water in the fuel	Replace fuel
		The gasoline used is not the right kind	Change the fuel with one with proper octane
		The carburetor is dirty	Send your machine to the service technician
YES	No	The spark plug is disconnected	Turn the switch to "I"
		The spark plug is dirty	Clean the spark plug
		The security switch does not work	Connect the spark plug
No compression	YES	The spark plug is loose	Tighten the spark plug
		The piston and its segments are worn	Send your machine to the service technician
		The cylinder is scratched	Send your machine to the service technician
The engine does not turn		Cold engine	Send your machine to the service technician

If the engine motor does not work properly (lack of power, unstable idling, etc.) below is a series of symptoms, their probable cause and solutions.

Symptom	Probably cause	Corrective action
The machine beeps	Worn segments	Send your machine to the service technician
	Used piston	Send your machine to the service technician
	Crankshaft clearance	Send your machine to the service technician
	Slack in the clutch	Send your machine to the service technician
The engine overheats	Dirty exhaust pipe	Send your machine to the service technician
	Unsuitable fuel	Replace the fuel
	Dirty carburetor	Send your machine to the service technician
The engine does not turn over	Dirty air filter	Clean the filter
	Dirty air filter	Clean the filter
	Poorly-adjusted carburetor	Send your machine to the service technician
The engine stops or does not maintain an idle state.	Poorly-adjusted carburetor	Send your machine to the service technician

If the milling cutters do not move or work properly:

Problem	Probably cause	Corrective action
The blades do not rotate	Extraneous matter on blades	Remove extraneous matter
	Loose blades.	Send your machine to the service technician
	Incorrect clutch adjustment or broken cable	Send your machine to the service technician
	Internal transmission problem	Send your machine to the service technician
The blades do not perform their function	Worn blades	Send your machine to the service technician

In the case of not being able to solve the problem, take your machine in for a service check. To locate the after-sales service nearest to your location, please contact the point of sale where you purchased the machine.

10. TRANSPORT

Never lift or carry the machine while the engine is running. Also turn off the engine whenever you move between different work areas.

Wait 5 minutes after the machine has been turned off for the machine to cool down before storing or transporting the machine. The exhaust pipe of the machine will continue to be hot after the engine is turned off.

To transport the machine put it in neutral (N).

If you have to lift the machine, check the technical characteristics of the weight of the machine before lifting it to ensure that it is a weight that you can support.

If you are going to transport the machine in a vehicle, secure it firmly to prevent it from sliding or tipping over.

11. STORAGE

Wait 5 minutes after the machine has been turned off for the machine to cool down before storing or transporting the machine. The exhaust pipe of the machine will continue to be hot after the engine is turned off. Never store the machine in places close to flammable materials (dry grass, wood...), gas or fuel.

Store this tool in a place that is inaccessible to children and safe so that it does not endanger anyone and that is dry, clean and at a temperature between 0°C and 45°C.

Before storing the machine, follow the points in the maintenance chapter.

If you are going to store the machine in a closed place, empty the fuel as the vapors could come into

contact with a flame or hot body and ignite. If the fuel tank has to be emptied, this must be done outdoors and following the recycling regulations.

To reduce the risk of fire, keep the engine, muffler, and fuel tank clean by removing cuttings, oil, and grease.

12. EQUIPMENT DESTRUCTION/ RECYCLING INFORMATION

Protect the environment. Recycle the oil used by this machine by taking it to a recycling center. Do not pour used oil into drains, land, rivers, lakes or seas.

Dispose of your device in an ecological way. We must not dispose of machines together with household waste. Its plastic and metal components can be sorted according to their nature and recycled.



The materials used to pack this machine are recyclable. Please do not dispose of the packaging in the household waste. Please dispose of these packages at an official waste collection point.



13. WARRANTY CONDITIONS

13.1. WARRANTY PERIOD

- The warranty period in contracts concluded with consumers and users against any lack of conformity of the product that exists at the time of its delivery to the buyer, in accordance with the provisions of Directive (EU) 2019/771 of the European Parliament and of the Council, of May 20, 2019, and in Royal Legislative Decree 1/2007, of November 16, which approves the revised text of the General Law for the Defense of Consumers and Users, will have a duration of three (3) years, and will lead to the correction of the fault or manufacturing defect that the purchased product may eventually present in accordance with legal provisions.

13.2. EXCLUSIONS

Garland warranty will not cover:

- Pieces worn out due to wear and tear.
- Bad use, negligence, lack of maintenance.
- Failures that turn out because of an incorrect use of the product, Garland will not be responsible if the replaced parts of the machine are not from Garland and if the machine has been modified in any way.

13.3. TERRITORY

- Garland warranty covers the country.

13.4. IN CASE OF INCIDENT

- The warranty should be correctly filled in with all the information requested, and the invoice or the purchase ticket should be attached.

WARNING!

TO GUARANTEE THE CORRECT FUNCTIONING OF THE MACHINE AND MAXIMUM SECURITY, WE ASK YOU TO READ THE INSTRUCTION MANUAL FULLY AND CAREFULLY PRIOR TO USING THE MACHINE.

CE DECLARATION OF CONFORMITY

Who has signed below, Carlos Carballal, authorised by Productos McLand S.L., with the following address C/ La Fragua 22, 28933, Móstoles, España, declares that the products brand Garland models CRUSHER 102 NRQG-V25 with serial number of year 2025 on (the year of manufacture is clearly indicated on the tool identification plate, followed the serial number) and whose function is "A combustion engine unit fitted with a rotating blade made of metal to cut weeds, brush, small trees and similar vegetation. The cutting device operates in a plane approximately vertical to the ground.", comply with all the requirements stated by the Directive 2006/42/EC of the European Parliament and of the Council of 17 May 2006 on machinery, and amending Directive 95/16/EC

These tools also comply with the requirements of the following community directives:

Directive 2000/14/EC of the European Parliament and of the Council of 8 May 2000 on the approximation of the laws of the Member States relating to the noise emission in the environment by equipment for use outdoors

- Regulation (EU) 2016/1628 of the European Parliament and of the Council of 14 September 2016 on requirements relating to gaseous and particulate pollutant emission limits and type approval for internal combustion engines for non-- road mobile machinery

Power (kW) = 4,5

A-weighted sound power level L_{WA} (dB(A)) = 117,7

Guaranteed sound power level dB(A) 120



Carlos Carballal
Product Manager
Móstoles 10/10/2025

TABLE DE MATIERES

1. Introduction	58
2. Normes de sécurité	59
4. Etiquettes d'avertissement	65
4. Symboles sur la machine	66
5. Connaître votre machine	67
6. Indications pour la mise en service	69
7. Utilisation de la machine	74
8. Entretien et soin	76
9. Résolution des pannes	81
10. Transport	83
11. Stockage	83
12. Recyclage	83
13. Garantie	84
Déclaration de conformité	85

1. INTRODUCTION

Merci d'avoir choisi cette machine Garland. Nous sommes sûres que vous apprécierez la qualité et prestations de cette machine qui vous simplifiera la tâche pour une longue période. Rappelez-vous que cette machine doit être révisée et entretenue dans un réseau de Services Techniques où vous pouvez aller pour l'entretien, résolution des pannes, acheter des pièces détachées et/ou accessoires.



ATTENTION! Lisez les avertissements de sécurité et les indications du manuel. Le non accomplissement des avertissements et indications mentionnées plus bas

peut vous provoquer un choc électrique, feu et/ou grave lésion. Avant d'utiliser cette machine, lisez attentivement les informations du manuel au sujet des techniques de mise en marche sécurisées et correctes.

Utilisez cette machine uniquement pour débrancher les petits buissons, les broussailles et les broussailles. N'utilisez pas cette machine à d'autres fins non prévues. L'utilisation de cette machine pour des opérations autres que celles prévues peut entraîner des situations dangereuses.

 Pour ne pas manipuler incorrectement la machine, lisez les instructions du manuel avant de l'utiliser par la première fois. Toute information inclus dans ce manuel est importante pour votre sécurité personnelle et des personnes, animaux et choses qui sont à proximité. Si vous avez des doutes par rapport à l'information ci inclus demandez à un professionnel ou à votre magasin de référence pour la résoudre.

 Gardez les avertissements et instructions pour de futures références. Si vous vendez cette machine dans le futur, rappelez-vous de donner ce manuel au nouveau propriétaire.

L'expression "interrupteur «ouvert»" signifie "interrupteur déconnecté et "interrupteur "fermé" signifie interrupteur connecté.

Rappelez-vous que l'utilisateur est responsable des accidents et dommages provoqués à lui même, à des tiers et aux objets. Le fabricant ne serait pas tenu responsable des blessures et dommages provoqués par une mauvaise ou incorrecte utilisation de cette machine

2. NORMES DE SECURITE

 Pour ne pas manipuler incorrectement la machine, lisez les instructions du manuel avant d'utiliser la machine pour la première fois. Toute information inclus dans ce manuel est importante pour la sécurité des personnes, animaux et choses qui sont à proximité. Si vous avez des doutes par rapport à l'information ici inclus demandez à un professionnel ou à votre magasin de référence pour la résoudre.

La liste suivante des risques et préventions, inclus des situations les plus probables qui peuvent arriver pendant l'utilisation de cette machine de la façon la plus sécurisée possible. Si vous vous trouvez dans une situation non décrite dans le manuel, utilisez le bon sens commun pour utiliser la machine de façon sécurisée ou, si vous vous sentez en péril, n'utilisez pas la machine.

2.1. UTILISATEURS

Cette machine a été conçue pour être manipulée par des utilisateurs adultes et ayant lu et compris les indications ici fournies. Cette machine ne peut pas être utilisé par des personnes (notamment des enfants) dont les capacités physiques, psychologiques ou mentales, ou le manque d'expérience ou de connaissances.

 **ATTENTION:** Ne permettez pas aux personnes mineures d'utiliser cette machine.

 **ATTENTION:** bien avoir compris les instructions avant d'utiliser cette machine.

Avant d'utiliser la machine, familiarisez-vous avec en vous assurant de connaître parfaitement où sont les contrôles, les dispositifs de sécurité et comment les utiliser. Si vous êtes un utilisateur non expérimenté, nous vous recommandons de commencer par des travaux simples et, si possible, accompagné d'une personne avec de l'expérience.

L'outil de coupe de cette machine est affuté. Utiliser cette machine de façon inappropriée est dangereuse.

 **ATTENTION:** Prêtez la machine à des personnes qui connaissent ce genre de machines et savent comment l'utiliser. Avec la machine, prêtez toujours le manuel d'utilisation pour que l'utilisateur puisse le lire et comprendre. Cette machine est dangereuse pour des personnes qui l'utilisent pour la première fois.

2.2. SECURITE PERSONNELLE

Soyez attentif, regardez ce que vous êtes en train de faire.

Éviter l'inhalation des gaz d'échappement. Cette machine expulse par l'échappement, des gaz dangereux comme le monoxyde de carbone, qui peuvent causer des étourdissements, des évanouissements ou même la mort.

Ne pas utiliser cette machine si vous êtes fatigué ou sous l'influence de drogues, alcool ou médicaments. Une seconde de distraction lorsque vous maniez la machine peut provoquer de sérieuses blessures.

N'utilisez pas cette machine si un des composants est abîmé.

Ne jamais faire fonctionner la machine avec des protections défectueuses ou sans dispositif de sécurité.

Ne modifiez pas les contrôles de cette machine et/ou les régulateurs de vitesse de vitesse moteur.



Enlevez toutes les clés ou outillage à main de la machine et du lieu de travail avant de démarrer la machine. Une clé ou un outil proche de la machine peut être touché par une partie de la machine en mouvement et être projeté en provoquant des dommages personnels.

Ne vous surpassez pas. Ayez les pieds bien fixes au sol et restez en équilibre à tout moment. Ne pas utiliser la machine sur des pentes abruptes de plus de 15°. Faites attention lorsque vous travaillez ou marchez sur des pentes ou de l'herbe mouillée. Soyez vigilant lors de changement de direction sur une pente.

Prenez la machine avec vos deux mains au guidon et placez votre corps, toujours, derrière la machine.

Tenez toutes les parties de votre corps loin de l'outil de coupe et des pièces en mouvement lorsque le taille-haie est en marche. Avant de démarrer la machine, vérifiez que l'outil de coupe n'est en contact avec aucun objet. Un moment d'inattention pendant le fonctionnement peut provoquer des blessures graves si une partie de vêtement ou autre partie de votre corps sont en contact avec la lame, ou peut vous couper.

Si vous n'est pas un utilisateur expert, nous vous recommandons de vous familiariser et pratiquer dans une surface plate.

Si la machine vibre bizarrement, arrêtez le moteur, enlevez la batterie et inspectez la machine en cherchant la cause et, réparer-le. Si vous ne la trouvez pas, emmenez la machine au SAV.



Ne touchez pas l'échappement de la machine avec le moteur en marche ou après son arrêt. L'échappement de cette machine se réchauffe pendant le fonctionnement de la machine et atteint des températures très hautes, cette température peut durer quelques minutes après l'arrêt du moteur.

Ne laissez pas la machine sans vigilance et allumée. Si vous laissez la machine sans vigilance, arrêtez le moteur et enlevez la bougie.

Stockez les outils inactifs hors de portée des enfants.

2.2.1. VETEMENTS DE TRAVAIL ET ÉQUIPEMENT DE SÉCURITÉ

Opter pour une tenue adéquate. N'utilisez pas de vêtements amples ou de bijoux. Tenez vos cheveux, vêtements et gants loin des pièces en mouvement. Les vêtements lâches, les bijoux, ou les cheveux longs peuvent être pris par les pièces en mouvement.

Utilisez cet appareil avec des chaussures appropriées. N'utilisez jamais la machine avec pieds nus ou des sandales.



Lors de l'utilisation de cet outil porter l'équipement de sécurité suivant:
Protecteurs pour la vue et les oreilles.
Bottes antidérapantes.
Pantalons longs.

L'utilisation de vêtements et d'équipement de sécurité supplémentaire permettra de réduire les risques corporels.

 Le bruit provoqué par cette machine peut nuire à vos oreilles. Utilisez des protecteurs pour les oreilles.

Si vous travaillez régulièrement avec cette machine, visitez régulièrement le médecin pour tester votre capacité auditive.

 Attention! Lorsque vous travaillez avec les protecteurs auditifs, vous devez prendre encore plus de soin vu que les signales auditives (des alarmes, cris, etc.) sont atténués.

Vous devez porter avec vous:

- Outils.
- Bande de signalisation pour marquer la zone de travail.
- Téléphone portable (En cas d'urgence).

2.2.2. VIBRATIONS

 L'utilisation prolongée de cette machine expose l'utilisateur aux vibrations et peut provoquer la maladie des "doigts blancs" (phénomène de Raynaud). Cette maladie réduit l'aptitude des mains à percevoir et à réguler la température, entraînant une insensibilité des doigts et une sensation brûlante. Cela peut causer des troubles nerveux et circulatoires ainsi qu'une nécrose.

Un niveau de vibrations élevé et de longues périodes d'exposition aux vibrations sont des facteurs qui contribuent à la maladie des doigts blancs. Afin de réduire le risque de la maladie des doigts blancs veuillez tenir compte des indications suivantes:

- Porter des gants.
- Prendre soin d'avoir toujours les mains au chaud.
- Faire des pauses fréquentes.
- Toujours saisir fermement par les poignées.

Si l'un des symptômes ci-dessus se manifeste, consulter immédiatement un médecin.

2.3. SECURITE DANS L'AIRE DE TRAVAIL



N'utilisez pas cette machine dans des atmosphères explosives ainsi qu'en présence de liquides inflammables, du gaz et de la poussière.



N'utilisez pas cette machine dans des atmosphères explosives ainsi qu'en présence de liquides inflammables, du gaz et de la poussière. Pour la prévention de risque de feu et assurer une bonne aération, utilisez cette machine dans une aire propre dans laquelle, se trouve aucun élément à moins d'un mètre de distance.



Ne démarrez jamais et ne faites jamais marcher le moteur dans une salle ou un bâtiment clos. Les gaz d'échappement et les vapeurs de carburant contiennent du monoxyde de carbone et des substances chimiques dangereuses. En cas de concentration de fumées due à une ventilation insuffisante, éliminer de l'aire de travail tout ce qui pourrait gêner la circulation de l'air, pour permettre une bonne ventilation avant d'entreprendre le travail et/ou faire des pauses fréquentes pour que les fumées puissent se dissiper avant d'atteindre une concentration élevée.



La zone comprise dans un radio de 15 mètres autour de la machina doit être considéré comme la zona à risque dans laquelle personne ne doit entrer. Tant que la machine est en fonctionnement et, quand cela est possible, il faut utiliser un corde et des signaux d'avertissement autour de la zone de travail.

Tenez les enfants et curieuse éloignées lorsque que vous manipulez la machine. Les distractions peuvent vous causer la perte de contrôle. Surveillez que des enfants, personnes ou animaux n'entrent pas dans votre aire de travail.

Quand plusieurs personnes doivent travailler simultanément, vérifiez toujours la présence et la situation des autres personnes afin d'avoir une distance de sécurité nécessaire entre chacune d'entre-elles.

N'utilisez pas la machine pendant la nuit, avec brouillard ou avec une visibilité réduite qui ne vous permet pas de voir avec clarté l'aire de travail.

Tenez l'aire de travail propre et travaillez avec un bon éclairage. Utilisez cette machine que à la lumière du jour ou avec une bonne lumière artificielle. Les aires en désordre et obscures peuvent provoquer des dommages. Vérifiez et enlevez les objets qui peuvent vous provoquer des dommages ou à la machine. Stockez les outils électriques inactifs hors de portée des enfants.

Inspectez soigneusement la zone où l'équipement doit être utilisé et enlever toutes les pierres, les bois, les câbles et objets qui peut être projeté par la machine.

2.4. SECURITE AVEC L'UTILISATION DES CARBURANTS



IMPORTANT: Le carburant et l'huile sont hautement inflammables. Si le carburant, l'huile ou la machine s'enflamment, éteignez l'incendie avec un extincteur à poudre sec.

L'essence et l'huile sont dangereux, évitez le contact de l'essence ou l'huile avec la peau et yeux. Ne les inhalez ou ingérez pas. En cas d'ingestion du carburant et/ou huile, lavez-vous avec beaucoup d'eau et savon le plus tôt possible, si vous continuez à avoir les yeux et/ou la peau irrités adressez-vous à votre médecin.



N'ajoutez pas de carburant dans un endroit clos ou mal ventilé. Les gaz d'échappement, les vapeurs de carburant et de l'huile contiennent du monoxyde de carbone

et des substances chimiques dangereuses. En cas de concentration de fumées due à une ventilation insuffisante, éliminer de l'aire de travail tout ce qui pourrait gêner la circulation de l'air, pour permettre une bonne ventilation avant d'entreprendre le travail et/ou faire des pauses fréquentes pour que les fumées puissent se dissiper avant d'atteindre une concentration élevée.



Le carburant et l'huile sont hautement inflammables et explosifs sous certaines conditions. Ne fumez pas et n'approchez pas des flammes, étincelles ou sources de chaleur à la machine. Ne pas fumer pendant la manipulation du combustible, lors du remplissage ou lorsque vous travaillez.

Ne ravitaillez pas de carburant dans des lieux où il a une présence des flammes, étincelles ou sources intenses de chaleur. Toujours remplissez le réservoir dans des zones bien aérées et avec le moteur éteint.

Ne pas remplir trop le réservoir de carburant. Dans le cas de fuite de carburant, assurez-vous d'éliminer ces fuites complètement avant de démarrer, ne pas tenter de démarrer le moteur mais éloigner la machine de la zone de déversement et éviter toute source d'ignition jusqu'à ce que les vapeurs d'essence se soient dissipées.

Remplir de carburant avant de démarrer la machine. N'enlevez pas le bouchon du réservoir lorsque que le moteur est en marche ou si la machine est chaude.

N'ajoutez pas de carburant dans un endroit clos ou mal ventilé ni près des flammes.

Assurez-vous de que le bouchon de carburant est bien fermé lorsque vous utilisez la machine. Assurez-vous de bien fermer le bouchon du carburant après le ravitaillement.

Toujours stockez le carburant et l'huile dans de conteneurs qui respectent les réglementations européennes.

N'utilisez pas de carburant ayant été stocké pendant plus de 2 mois. Un carburant stocké trop de temps rendra plus difficile le démarrage de la machine et produira un rendement non satisfaisant du moteur. Si le carburant a été dans le réservoir de la machine plus de 2 mois, enlevez-le de la machine et substituez-le par un carburant frais.

2.5. UTILIZACIÓN Y CUIDADOS DE LA MÁQUINA

 Utilisez cette machine uniquement pour déchiqeter les petits buissons, les broussailles et les broussailles. N'utilisez pas cette machine à d'autres fins non prévues. L'utilisation de cette machine pour des opérations autres que celles prévues peut entraîner des situations dangereuses.

Utilisez cette machine, les accessoires, les outils, etc. conformément à ces instructions et de la manière prévue, en tenant compte des conditions de travail et des travaux à effectuer. L'utilisation de cette machine pour des applications autres que celles prévues peut provoquer une situation dangereuse.

Vérifiez que tous les éléments de sécurité sont installés et en bon état.

Rappelez-vous que l'opérateur de la machine est responsable des dangers et accidents causés à d'autres personnes ou choses. Le fabricant ne sera en aucun cas responsable des dommages causés par une utilisation inappropriée ou incorrecte de cette machine.

L'outil de coupe est très tranchant. Si vous ne suivez pas les instructions, cela peut causer de graves dommages.

Tenez votre corps éloigné de l'outil de coupe lorsque vous utilisez la machine.

Ne forcez pas cette machine. Utilisez cette machine pour l'application correcte. L'utilisation de la bonne machine pour le type de travail à effectuer vous permettra de travailler mieux et en toute sécurité.

N'utilisez pas cette machine si l'interrupteur ne change pas entre "fermé" et "ouvert". Toute machine qui ne peut pas être commandée avec l'interrupteur est dangereuse et doit être réparée.

Avant de commencer à travailler avec la machine, vérifiez que les lames ne sont en contact avec aucun objet et qu'elles peuvent se déplacer librement.

N'utilisez pas la machine sur des pentes abruptes où elle ne peut pas garantir votre sécurité. Si vous travaillez en pente, ralentissez votre travail et assurez-vous d'avoir une bonne stabilité.

Gardez cet appareil. Vérifiez que les pièces mobiles ne sont pas alignées ou bloquées, qu'elles ne sont pas cassées ou qu'elles ne présentent pas d'autres conditions susceptibles d'affecter le fonctionnement de cette machine. Chaque fois que cette machine est endommagée, réparez-la avant utilisation. De nombreux accidents sont causés par des machines mal entretenues.

Si l'outil de coupe heurte quelque chose pendant qu'il tourne, arrêtez le moteur et examinez la machine avant de continuer. Si vous constatez des dommages, apportez votre machine au service technique.

Gardez les poignées de cette machine sèches et propres. Les poignées graisseuses ou huilées sont glissantes et entraînent une perte de contrôle de la machine.



Eteignez la machine, déconnectez la bougie et assurez-vous que l'outil de coupe est à l'arrêt avant d'effectuer n'importe quel ajustement, ravitaillement, changer les accessoires, nettoyage, transport ou stockage cette machine. Ces mesures préventives de sécurité réduisent le risque de démarrer la machine accidentellement.

Si la machine vibre bizarrement, arrêtez le moteur et inspectez la machine en cherchant la cause. Si vous ne la trouvez pas, emmenez la machine au SAV. Les vibrations sont toujours une indication d'un problème dans la machine.

Arrêtez le moteur lorsque vous quittez la machine.

Réduisez le régime de tour du moteur quand vous allez éteindre le moteur, si le moteur est pourvu d'un robinet de coupure de carburant, coupez le carburant quand le moteur est arrêté.

Ne pas incliner la machine avec le moteur en marche.

2.6. SERVICE

Faites réviser périodiquement la machine électrique par un service après vente qualifié en utilisant que de pièces détachées identiques. Ce fait garantie la sécurité de la machine.

2.7. FACTEURS DE RISQUES RÉSIDUELS

 Même en utilisant la machine de la manière adéquate, il n'est pas possible éliminer tous les facteurs de risque résiduels. Les risques suivants, peuvent apparaître en relation avec la construction et dessin de l'outil:

- Des dommages aux oreilles si vous n'utilisez pas de protection auditive efficace.

- Des problèmes de santé dus aux vibrations produites par la machine si elle est utilisée pendant une période de temps plus longue que recommandée, si la machine n'est pas manipulée correctement ou, la machine n'est pas bien entretenue.
- Des blessures causées par la projection d'éléments des outils de coupe.

 **ATTENTION!** Cette machine génère un champ électromagnétique en fonctionnement. Ce champ peut dans certaines circonstances perturber le fonctionnement d'implants médicaux actifs ou passifs. Pour réduire le risque de blessures graves ou mortelles, les personnes portant des implants médicaux doivent consulter leur médecin et le fabricant de l'implant avant d'utiliser cette machine.

3. ICÔNES D'AVERTISSEMENT

Les étiquettes d'avertissement indiquent les informations nécessaires à l'utilisation de la machine.



Attention danger !



Veillez lire attentivement ce manuel avant de mettre la machine en service.



Portez des protections auditives et oculaires.



Éloignez les personnes de la zone de travail.



Lames et pièces rotatives en fonctionnement. Gardez les mains et les pieds éloignés. Risque de blessure.



Surface chaude! Risque de brûlures.



Danger, gaz mortels ! N'utilisez pas cette machine dans des endroits fermés ou mal ventilés.



Danger!. Carburant inflammable. Risque d'incendie ou d'explosion.



Vérifiez qu'il n'y a pas de fuite de carburant.

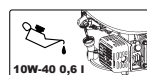

Vérifiez toujours le niveau d'huile du carter avant de démarrer.
Capacité : 0,6 litre. Huile multigrade 10W-40.



Jetez votre appareil de manière écologique. Ne le jetez pas dans les poubelles ménagères.



Conforme aux directives CE.



Niveau de puissance acoustique garanti Lwa, dB(A).

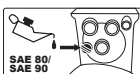

Huile de boîte de vitesses : Remplir 1,5 litre d'huile SAE 80 ou SAE 90.

4. SYMBOLES SUR LA MACHINE

Afin de garantir une utilisation et un entretien sûrs de la machine, les symboles suivants sont présents:



Réservoir d'essence.

→ ON Ouvrir le robinet de carburant.



Aérien fermé.

← CHOKE

Positions de l'accélérateur:



Tortue = Minimum.

Lièvre = Maximum.

I ON

« I » = On (machine prête à fonctionner).

O OFF

“O” = hors tension (la machine ne peut pas fonctionner).



Surface chaude! Risque de brûlures.



OIL

Gisement de pétrole.

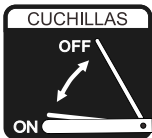

Levier d'entraînement de la lame. En appuyant sur le levier, les lames commenceront à tourner.

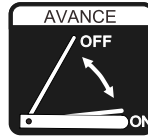

Levier d'entraînement des roues. En appuyant sur le levier, la machine se déplacera.

1-0-2-R

Indicateur de rapport engagé :

R : Marche arrière
2 : Marche avant normale
1 : Marche avant lente

Tourne à gauche

Tourne à droite



Indicateurs de direction à levier tournant.



Nettoyez le filtre à air toutes les 50 heures d'utilisation.

5. DESCRIPTION DE LA MACHINE

5.1. CONDITIONS D'UTILISATION

 Utilisez cette machine uniquement pour déchiqueter les petits buissons, les broussailles et les broussailles. N'utilisez pas cette machine à d'autres fins non prévues. L'utilisation de cette machine pour des opérations autres que celles prévues peut entraîner des situations dangereuses.

Rappelez-vous que l'opérateur de la machine est responsable des dangers et accidents causés à d'autres personnes ou choses. Le fabricant ne sera en aucun cas responsable des dommages causés par une utilisation inappropriée ou incorrecte de cette machine.

5.3. CARACTÉRISTIQUES TECHNIQUES

Marque	Garland
Modèle	CRUSHER 102
Euro V	Oui
Moteur	4 temps
Cylindrée (cm ³)	224
Puissance (kW)	4,5
Vitesse moteur à puissance maximale (min ⁻¹)	3 600
Couple maximal (Nm)	12,8
Vitesse moteur à couple maximal (min ⁻¹)	2 800
Capacité du réservoir de carburant (l)	3,6
Capacité d'huile moteur (l)	0,6
Huile moteur	SAE 10W-40
Capacité d'huile de transmission (l)	1,5
Vitesse 1 (km/h)	1,3
Vitesse 2 (km/h)	1,8
Marche arrière (km/h)	1
Largeur de travail (mm)	500
Hauteur de travail (mm)	90
Nombre de lames	33
Roues arrière/avant (")	13/8
Niveau de vibration du guidon gauche (m/s ²) (K = 1,5)	13,647
Niveau de vibration du guidon droit (m/s ²) (K = 1,5)	13,647
Niveau de pression acoustique à la position de l'opérateur dB(A)	108,2
Niveau de puissance acoustique LwA dB(A)	117,7
Niveau de puissance acoustique garanti dB(A)	≥110
Poids à vide (kg)	107

Il est déjà fourni avec l'huile de transmission d'usine.

Les caractéristiques techniques peuvent être modifiées sans préavis.

6. INSTRUCTIONS POUR LA MISE EN SERVICE

6.1. DÉBALLAGE ET NOMBRE DE MATÉRIAUX

Cette machine est livrée assemblée en usine, à l'exception du guidon et des roues.

Inspectez soigneusement le produit pour vous assurer qu'il n'y a pas d'éléments endommagés. Si vous trouvez une pièce endommagée ou manquante, n'utilisez pas la machine jusqu'à ce que le défaut ait été réparé ou que vous ayez toutes les pièces qui composent la machine. L'utilisation de la machine avec des pièces défectueuses ou sans tous ses éléments peut entraîner des blessures graves.

- Support de roue avant
- Guidon
- Levier de hauteur de travail
- Levier de vitesses
- Couvre-guidon
- Vis / Fixations

6.2. MONTAGE

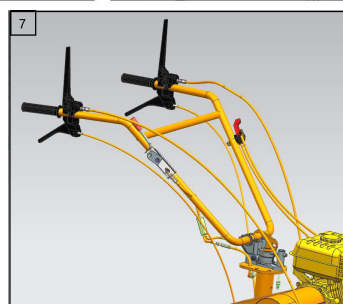
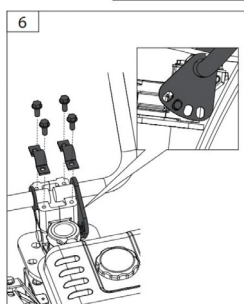
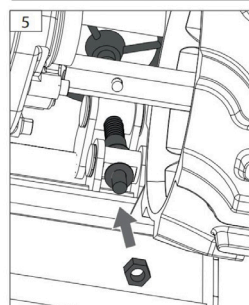
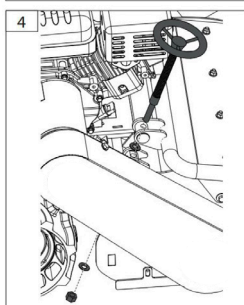
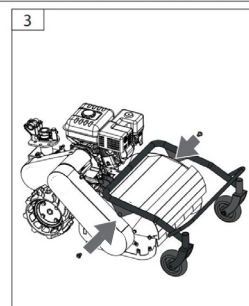
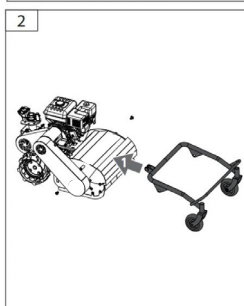
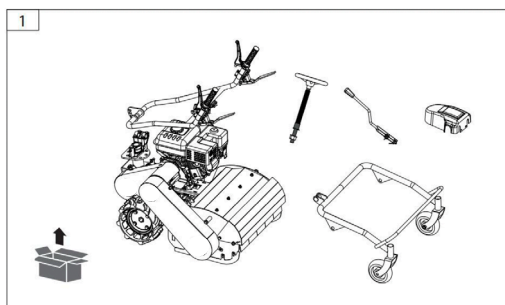

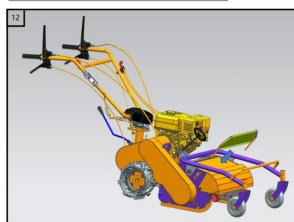
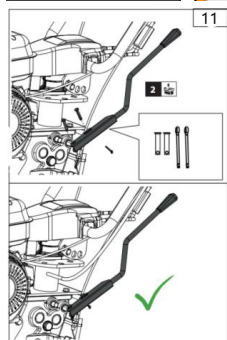
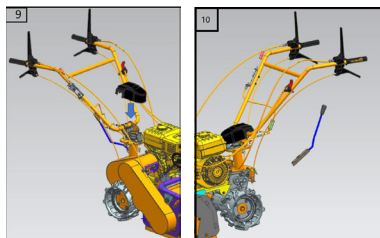
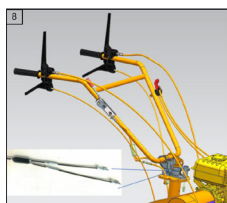

6.3. CARBURANT ET HUILE



IMPORTANT: Le carburant du moteur est hautement inflammable. Si le combustible ou la machine s'enflamme, éteignez le feu avec un extincteur de poudre sec.



Le carburant et l'huile sont hautement inflammables et explosifs sous certaines conditions. Ne fumez pas n'approchez aucune flamme ni étincelle à la machine.

Utilisez de l'essence sans plomb 95 nouvelle.

N'utilisez pas de carburant ayant été stocké pendant plus de 2 mois. Un carburant stocké trop de temps rendra plus difficile le démarrage de la machine et produira un rendement non satisfaisant du moteur. Si le carburant a été dans le réservoir de la machine plus de 2 mois, enlevez-le de la machine et substituez-le par un carburant frais.

6.3.1. RAVITAILLEMENT DE CARBURANT DANS L'UNITÉ

1. Choisissez une zone dégagée pour mener à bien cette opération
3. Retirez le bouchon du réservoir du carburant et versez le carburant.
3. Serrez fermement le bouchon du dépôt de carburant et éliminez toute fuite autour de la machine à l'aide d'un chiffon.

AVERTISSEMENTS:

Arrêtez toujours le moteur avant d'ajouter du carburant dans la machine.

Ne démarrez jamais et ne faites jamais marcher le moteur dans une salle ou un bâtiment clos. Les gaz d'échappement, les vapeurs de carburant et de l'huile contiennent du monoxyde de carbone et des substances chimiques dangereuses.

En cas de concentration de fumées due à une ventilation insuffisante, éliminer de l'aire de travail tout ce qui pourrait gêner la circulation de l'air, pour permettre une bonne ventilation avant d'entreprendre

le travail et/ou faire des pauses fréquentes pour que les fumées puissent se dissiper avant d'atteindre une concentration élevée.

Ne ravitaillez pas de carburant dans des lieux où il y a une présence des flammes, étincelles ou sources intenses de chaleur. Toujours remplissez le réservoir dans des zones bien aérées et avec le moteur éteint. Ne pas remplir trop le réservoir de carburant. Dans le cas de fuite de carburant, assurez-vous d'éliminer ces fuites complètement avant de démarrer, ne pas tenter de démarrer le moteur mais éloigner la machine de la zone de déversement et éviter toute source d'ignition jusqu'à ce que les vapeurs d'essence se soient dissipées.

Éloignez-vous d'au moins 3 mètres du point de ravitaillement avant de démarrer le moteur.

Remplir de carburant avant de démarrer la machine. N'enlevez pas le bouchon du réservoir lorsque que le moteur est en marche ou si la machine est chaude.

Ne pas utiliser de carburant à l'éthanol ou du méthanol, pour n'endommager pas le moteur.

6.3.2. HUILE MOTEUR

Le moteur de votre machine arrive d'usine sans huile par des raisons de transport. Avant de mettre en marche le moteur par la première fois il faut mettre de l'huile au moteur.

Ce moteur a besoin d'huile pour moteurs 4 temps, viscosité de 10W-40. La capacité du carter du moteur est de 0,6l.

Remplissage de l'huile du carter:

- Placez la machine sur une surface plane, horizontale et claire.
- Dévissez le bouchon de remplissage de l'huile.

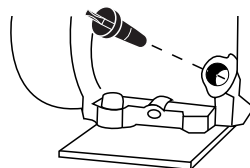

- Introduisez par le tube de remplissage 0,6l d'huile.
- Attendez 1 minute pour que l'huile atteigne complètement le bas carter du moteur.
- Nettoyez la jauge avec un chiffon.
- Introduisez la jauge et vissez le bouchon d'huile.
- Dévissez à nouveau le bouchon et vérifiez que la marque d'huile laissée sur la jauge. Cette marque doit être entre le minimum et maximum.
- Si la marque est au dessous du minimum, remplir avec un peu plus d'huile et vérifiez à nouveau.
- Si la marque est au dessus du maximum vous devez enlever de l'huile du carter. Pour ça inclinez la tondeuse sur le côté, de façon à ce que le filtre d'air soit en-haut et, laisser sortir un peu d'huile.

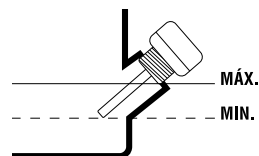

(Placez un récipient dans l'extrémité du tube pour éviter que l'huile soit renversée sur la machine ou sur le sol).

NOTE: Cette machine à une sécurité d'huile pour éviter que le moteur démarre avec un niveau d'huile au dessous du minimum recommandé. Si le niveau n'est pas suffisant le moteur ne pourra pas démarrer

6.3.3. HUILE DE TRANSMISSION

La transmission de votre machine est livrée avec de l'huile incluse depuis l'usine.

Cette machine utilise une huile de transmission de qualité, viscosité 80w-90. La capacité est de 1,5l.

Pour changer l'huile de transmission, veuillez passer au point 8.2.3 REMPLISSAGE ET VIDANGE DE L'HUILE DE BOÎTE DE VITESSES

6.4. MISE EN MARCHÉ

6.4.1. POINTS A VERIFIER AVANT LA MISE EN MARCHÉ

N'utilisez pas cette machine s'elle est abîmée ou pas bien réglée.

Utilisez cette machine que pour les utilisations pour lesquels elle a été conçue. Tout autre usage pourrait être dangereux, provoquant des dommages sur la machine, l'utilisateur, tiers, animaux ou choses qui sont aux alentours.

Vérifiez:

- La machine, recherche des pièces desserrées (câble, écrous, etc.) et endommagées.
- Que des parties mobiles de la machine ne sont pas en contact avec d'autres objets.
- Que le protecteur soit bien fixé à la machine.
- Qu'il n'y a pas de fuites de carburant.
- Le niveau d'huile dans le carter.
- Vérifier que le filtre à air est propre.
- Le niveau d'huile dans le carter. (modèle avec boîte de vitesse).

Serrez, réparez ou remplacez tout ce qui est nécessaire avant d'utiliser la machine.

N'utilisez aucun accessoire pour la machine excepté ceux qui sont recommandés par notre Entreprise car leur usage pourrait provoquer des dommages graves, tant pour l'usager que pour les personnes placées à proximité de la machine.

6.4.2. MISE EN MARCHÉ

Démarré le moteur soigneusement conformément aux instructions et avec les pieds éloignés des couteaux.

6.4.2.1. DÉMARRAGE DU MOTEUR À FROID

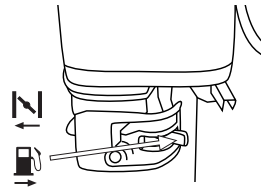

Placez la machine sur une surface plane et stable pour la démarrer.

1. Si votre machine à un interrupteur de sécurité, placez-le dans la position de démarrage "ON".
2. Placez le robinet de carburant dans la position ouverte.

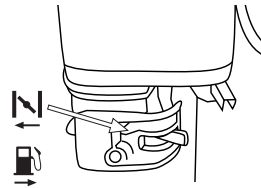

3. Placez le levier d'air dans la position fermée .



4. Placer le levier de l'accélérateur dans la position maximale .
5. Placez-vous derrière la machine comme dans le dessin et tirez la corde de démarrage jusqu'à ce que le moteur démarre.
6. Changez le levier d'air petit à petit vers la position ouvert  (position normale de travail).

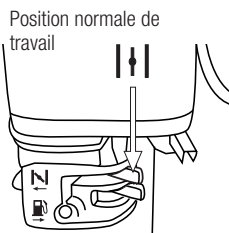

7. Régler le régime moteur adéquat avec l'accélérateur.
8. Laissez chauffer le moteur pendant quelques minutes avant de commencer à utiliser la machine.

6.4.2.2. DÉMARRAGE DU MOTEUR À CHAUD

Placez la machine sur une surface plane et stable pour la démarrer.

1. Si votre machine à un interrupteur de sécurité, placez-le dans la position de démarrage "ON".
2. Placez le robinet de carburant dans la position ouverte.
3. Placez le levier d'air dans la position ouvert  (position normale de travail).
4. Placez-vous derrière la machine comme dans le dessin et tirez la corde de démarrage jusqu'à ce que le moteur démarre.
5. Régler le régime moteur adéquat avec l'accélérateur.

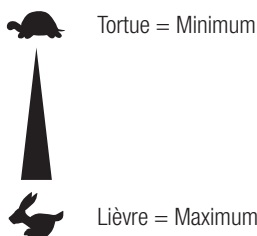

6.4.2.3. ARRÊT

1. Placer le levier de l'accélérateur dans la position minimale  et laissez le moteur au ralenti pendant une demi-minute.
2. Lacer l'interrupteur dans la position "OFF" (arrêt).
3. Fermez le robinet de carburant.

6.4.3. POINTS DE VERIFICATION APRES LA MISE EN MARCHÉ

Il est important de faire attention aux possibles pièces lâches ou la température de la machine. Si vous détectez quelque chose de bizarre dans la machine, arrêtez la immédiatement et vérifiez-la. Dans le cas d'un problème ou chose bizarre, emmenez la machine au Service Technique pour l'entretien.

 N'utilisez pas cette machine s'elle est abîmée ou pas bien réglée.

7. UTILISATION DE LA MACHINE

 Utilisez cette machine que pour les utilisations pour lesquels elle a été conçue. L'utilisation de ce souffleur pour d'autre fin est dangereuse et peut provoquer de dommages à l'utilisateur et/ou à la machine.

Ne vous approchez pas des lames de la machine lorsqu'elles sont en marche.



Ne démarrez jamais et ne faites jamais marcher le moteur dans une salle ou un bâtiment clos. Les gaz d'échappement, les vapeurs de carburant et de l'huile contiennent du monoxyde de carbone et des substances chimiques dangereuses. En cas de concentration de fumées due à une ventilation insuffisante, éliminer de l'aire de travail tout ce qui pourrait gêner la circulation de l'air, pour permettre une bonne ventilation avant d'entreprendre le travail et/ou faire des pauses

fréquentes pour que les fumées puissent se dissiper avant d'atteindre une concentration élevée.

Travaillez uniquement à la lumière du jour ou dans une lumière artificielle de bonne qualité. N'utilisez pas la machine pendant la nuit, avec brouillard ou avec une visibilité réduite qui ne vous permet pas de voir avec clarté l'aire de travail.

Si vous glissez ou perdez votre équilibre ou chutez, lâchez immédiatement l'interrupteur On/Off.

Ne pas utiliser cette machine si vous êtes fatigué, malade, après avoir pris des médicaments, des stupéfiants ou de l'alcool.

Le manque de sommeil et la fatigue peuvent causer des accidents ou des dommages.

Toujours régler la machine sur une surface plane et stable.

Ne pas utiliser la machine sur des pentes abruptes où il ne peut pas être garantie votre sécurité.

Si vous travaillez sur des pentes ralentissez votre travail et assurez-vous d'avoir une bonne stabilité.

Attention lorsque vous utilisez la machine en marche arrière ou tirez de la machine vers vous.

 Ne pas compter uniquement sur les dispositifs de sécurité de cette machine.

Prêtez attention à l'éventuel relâchement ou à une surchauffe des pièces de la machine. Si vous détectez des anomalies arrêtez immédiatement la machine et vérifiez-la soigneusement. En cas d'échec emmenez la machine au service technique pour réparation. En tout cas, vous ne devez pas continuer à travailler si vous remarquez que l'opération n'est pas correcte.

N'oubliez pas de toujours utiliser la machine avec vos mains propres et exemptes de carburant ou d'huile.

Nettoyez très souvent la zone de coupe afin qu'elle soit libre de tout obstacle qui pourrait provoquer des accidents. Vérifiez l'aire de travail où vous allez travailler et enlevez tous les éléments qui peuvent être accrochés dans l'outil de coupe. Enlevez tous les objets que l'outil de coupe peuvent éjecter violemment lors de l'opération de découpe.

Ne permettez à personne d'entrer dans le périmètre du travail. Ce périmètre de travail doit être de 15 mètres et est une zone dangereuse.

Ne laissez jamais cette machine sans surveillance.



Ne jamais toucher des pièces atteignant de hautes températures pendant le démarrage ou pendant l'opération du moteur, comme par exemple, le pot d'échappement, le câble de haute tension ou la bougie d'allumage.

N'utilisez que des accessoires recommandés par notre marque, vu que son utilisation peut provoquer de sérieux endommagements à l'utilisateur, aux personnes à proximité de la machine et à la machine. Suivez toujours les règles de sécurité indiquées sur ce manuel.

7.1. FIXATION DE LA MACHINE ET GUIDAGE

Lorsque vous travaillez, placez-vous toujours derrière la machine et prenez-la fermement avec les deux mains par les poignées.

 ¡Atención! No utilice la máquina con una sola mano.

 Attention ! : La machine peut rebondir ou sauter vers l'avant de manière inattendue si les dents heurtent quelque chose de dur sur le chemin, comme de grosses pierres, des racines ou des bûches. Tenez

toujours fermement la machine des deux mains.

Le levier des lames sur cette machine est désactivé pour des raisons de sécurité. Pour activer le levier et transmettre la puissance du moteur aux lames, le levier d'activation des lames doit être enfoncé.

CHANGER DE VITESSE

Cette machine a deux vitesses avant et une vitesse arrière. En activant le levier de changement de vitesse, vous pouvez choisir celui qui convient le mieux au travail que vous allez effectuer

7.2. TRAVAILLER AVEC LA MACHINE

Réglez la profondeur de travail à l'aide du réglage en hauteur.

Démarrez la machine en suivant les instructions du manuel.

Les roues mobiles tireront la machine vers l'avant. vers l'avant tout en maintenant la bonne vitesse.

Passez par-dessus les petits buissons, les mauvaises herbes et les broussailles que vous trouverez en cours de route et la machine les éliminera au fur et à mesure.

Lorsque vous travaillez sur des pentes, placez-vous toujours un peu plus haut sur la pente afin que la machine soit toujours en dessous de vous.

7.2.1. CONSEILS D'UTILISATION

Placez la machine sur une surface stable et exempte de mauvaises herbes, réglez le levier de hauteur et placez-le dans sa position la plus haute afin d'éviter d'éventuels matériaux pouvant être placés sous la machine. Avant de commencer à travailler, démarrez

la machine, réglez l'accélérateur et choisissez la vitesse qui convient le mieux au travail à effectuer, puis appuyez sur le levier d'entraînement des lames et attendez qu'elles acquièrent leur vitesse de travail, appuyez sur le levier d'entraînement des roues et commencer à travailler.

8. ENTRETIEN ET SOIN

Effectuez des inspections périodiques à la machine, à fin d'assurer un bon fonctionnement de la machine. Pour un fonctionnement complet on vous recommande d'amener la machine au SAV.



Assurez-vous toujours d'éteindre le moteur, enlever la bougie avant de réaliser une opération d'entretien, de vérification, de nettoyage ou transporter la machine. Effectuer tout l'entretien de la machine lorsque est fixé sur une surface plate et claire.



ATTENTION! Ne pas modifier la machine ou les éléments de coupe. Une mauvaise utilisation de ces éléments peut provoquer des BLESSURES GRAVES OU LA MORT.

Toujours utilisez des pièces détachées adéquates, a fin d'obtenir un rendement approprié du produit et éviter des dommages et risques à la machine et à l'utilisateur. L'utilisation des pièces détachées, non originales, peuvent provoquer risque d'accident, dommages personnels et rupture de la machine.

N'ajustez pas vous même le carburateur. Si vous avez des problèmes avec le carburateur, adressez-vous au SAV. Le réglage du carburateur est compliqué. Par conséquent, on recommande à ce que ce soit fait par un Service Technique. Le réglage incorrect de cet élément pourrait provoquer des dommages dans le moteur ce qui serait un motif d'annulation de la garantie.

 Si vous enlevez les dispositifs de sécurité, faites un mauvais entretien, substituez le guide et / ou la chaîne avec des pièces détachées non originales peuvent provoquer des risques d'accident, dommages personnels et rupture de la machine.

 Attention! Les lames sont tranchantes et peuvent causer des dommages. Portez des gants de protection lors du nettoyage de la machine.

8.1. ENTRETIEN APRÈS UTILISATION

Réalisez les suivantes opérations d'entretien et soin quand vous terminez de travailler avec la machine pour vous assurez le bon fonctionnement de cette machine dans le futur.

8.1.1. VÉRIFICATION GÉNÉRALE

Vérifiez l'affûtage et l'état des lames. Remplacez les lames si nécessaire. Il est recommandé de confier ces opérations à un service technique.

8.1.2. NETTOYAGE

Gardez la machine propre, en particulier la zone du réservoir de carburant et les zones proches du filtre à air.

Nettoyage de la zone de la lame :

- Arrêtez le moteur et laissez-le refroidir.
- Enlevez les restes de mauvaises herbes et de terre à l'aide d'un grattoir et d'une brosse.
- Une fois les restes enlevés, vous pouvez utiliser un jet d'eau pour un nettoyage plus approfondi. Pour cela, dirigez le jet d'eau vers les pales. Ne dirigez jamais le jet vers les composants de la transmission ou le moteur. L'eau pénétrant dans le système d'allumage et/ou le carburateur causera des dommages et des pannes.
- Si vous avez utilisé de l'eau pour le nettoyage, vous aurez involontairement mouillé le moteur. En démarrant le moteur et en le laissant tourner pendant quelques minutes, nous obtenons la chaleur du moteur pour évaporer toute l'eau qui est restée dans la zone du moteur.

Autres endroits:

Nettoyez le reste de la machine avec un chiffon

Opération	Avant chaque utilisation	Après 5 premières heures d'utilisation	Chaque 25 heures d'utilisation	Chaque 50 heures d'utilisation	Chaque 100 heures d'utilisation	Chaque 300 heures d'utilisation	Premier utilisation de la saison	Dernier utilisation de la saison
Vérifier qu'il ni a pas des pièces desserrées	•							
Vérifier l'état des lames	•							
Vérifier l'huile moteur	•							
Changer l'huile moteur		•		•				•
Changer l'huile de la transmission					•			
Nettoyer le filtre à air			•					
Vérifier la bougie				•			•	
Vérifier la courroie					•			

imbibé d'eau. N'utilisez jamais d'essence, de solvants, de détergents, d'eau ou tout autre liquide.

8.1.4. VÉRIFICATION DU NIVEAU DE L'HUILE MOTEUR

- Placez la machine sur une surface plane, horizontale et claire.
- Dévissez le bouchon de remplissage d'huile.

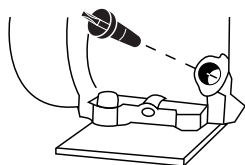

- Nettoyez la jauge avec un chiffon.
- Introduisez la jauge et vissez le bouchon d'huile.
- Dévissez à nouveau le bouchon et vérifiez la marque que l'huile a laissé sur la jauge. Cette marque doit être entre le minimum et maximum.
- Si la marque est au dessous du minimum, remplir avec un peu plus d'huile et vérifiez à nouveau.
- Si la marque est au dessus du maximum vous devez enlever de l'huile du carter. Pour ça inclinez la tondeuse sur le coté, de façon à ce que le filtre à air soit en-haut et, laissez sortir un peu d'huile. (Placez un récipient dans l'extrémité du tube pour éviter que l'huile soit renversée sur la machine ou sur le sol).

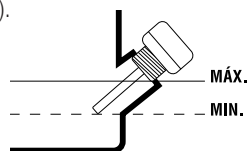

8.2. ENTRETIEN PERIODIQUE

Toujours utilisez des pièces détachées adéquates, a fin d'obtenir un rendement approprié du produit et éviter des dommages et risques à la machine et à l'utilisateur.

L'utilisation des pièces détachées, non originales,

peuvent provoquer risque d'accident, dommages personnels et rupture de la machine.

Suivez les indications et périodes d'entretien recommandés dans ce manuel.

8.2.1. FILTRE À BAIN D'HUILE

⚠ Attention : Uniquement sur les moteurs avec filtre à bain d'huile.

1. Retirez le couvercle du filtre en dévissant l'écrou à papillon et la rondelle.
2. Remplir la base du filtre avec de l'huile propre SAE 10w/40 jusqu'au repère « H » ou environ 70 cm3 d'huile, à défaut.
3. Installez le couvercle du filtre à air avec la rondelle et l'écrou à papillon.

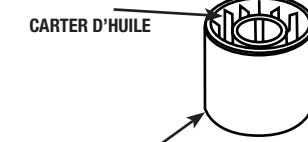
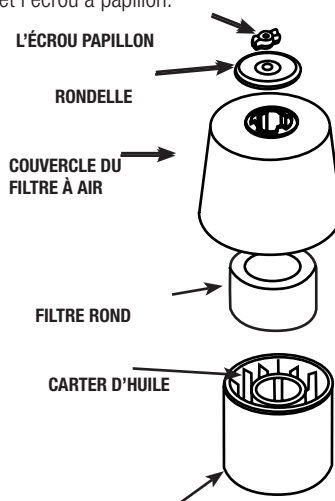

SUPPORT DE FILTRE À AIR

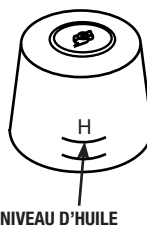

NIVEAU D'HUILE

⚠ Remarque : Le moteur ne doit jamais fonctionner sans le filtre à air installé.

8.2.2. CHANGEMENT DE L'HUILE MOTEUR

Remplacez l'huile avec le moteur chaud pour un meilleur écoulement.



ATTENTION! Ne jetez pas l'huile usagée dans les égouts ou dans la nature. La pollution des eaux souterraines et nappes phréatiques est soumise à de grosses pénalisations. Portez l'huile usagée dans une déchetterie où vous trouverez des bacs de récupération prévus à cet effet.

Remarque: vous avez deux façons de vider l'huile du moteur. Vous pouvez vider l'huile en dévissant la vis de vidange placée à la base du tuyau de remplissage ou utiliser l'aspirateur d'huile du moteur Garland (réf: 7199000020, non fourni avec la machine que vous pouvez trouver chez votre revendeur Garland le plus proche) et aspirer l'huile par le tuyau de remplissage de la machine. Pour faciliter la mise en œuvre, nettoyage et de sécurité, nous vous recommandons d'utiliser l'aspirateur d'huile.

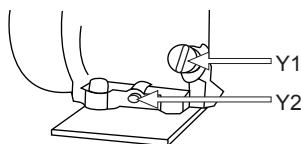

Pour changer l'huile:

- Placez la machine sur une surface plane, horizontale et claire.
- Videz l'huile du moteur usagée:
 - a) Si vous aspirez l'huile usagée: Enlevez le bouchon de remplissage de l'huile du moteur et, aspirez l'huile du moteur en insérant par le tube de remplissage le tube de l'aspirateur d'huile Garland (réf: 7199000020, non fourni avec la machine) jusqu'au fond.

b) Si vous prenez la décision de faire la vidange par le bouchon de vidange, attention de bien anticiper l'écoulement de l'huile, placez un conteneur qui puisse récolter toute l'huile avant de tomber au sol. Il est recommandé d'utiliser un plastique pour couvrir l'aire où vous aller faire ce changement pour éviter que l'huile ne tombe par terre dans le cas de débordement d'huile. Une fois l'aire préparée, enlevez le bouchon de vidange de l'huile et renversez légèrement la machine pour que l'huile sorte et tombe sur le conteneur.

- Videz l'huile moteur dans un conteneur homologué et emmenez-le dans un point de recyclage.

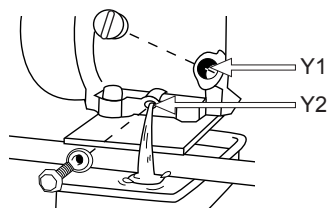

Remplir le carter d'huile:

- Placez la machine dans une surface plane, horizontale et claire.
- Dévissez le bouchon de remplissage de l'huile.
- Introduisez par le tube de remplissage 0,6l de l'huile. Attendez 1 minute que l'huile descende complètement au carter du moteur.
- Nettoyez la jauge avec un chiffon.
- Introduisez la jauge et vissez le bouchon d'huile.
- Dévissez à nouveau le bouchon et vérifiez la marque que l'huile a laissé sur la jauge. Cette marque doit être entre le minimum et maximum.
- Si la marque est au dessous du minimum, remplir avec un peu plus d'huile et vérifiez à nouveau.
- Si la marque est au dessus du maximum vous devez enlever de l'huile du carter. Pour ça inclinez

la tondeuse sur le côté, de façon à ce que le filtre à air soit en-haut et, laisser sortir un peu d'huile. (Placez un récipient dans l'extrémité du tube pour éviter que l'huile soit renversée sur la machine ou sur le sol).

8.2.3 REMPLISSAGE ET VIDANGE DE L'HUILE DE BOÎTE DE VITESSES

Remplir

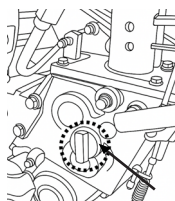

- Placer la machine sur une surface plane, horizontale et dégagée.
- Mettre le levier de vitesses (3) en position (N)
- Dévisser l'un des écrous de remplissage situé à l'intérieur de la boîte de vitesses.
- A l'aide d'un entonnoir de ravitaillement ou d'un coude rigide, ajouter 1,5 litre d'huile de transmission Garland 80-90W (réf : 7100008090 non fournie avec la machine).
- Revissez l'écrou de remplissage sur la machine.

Vide

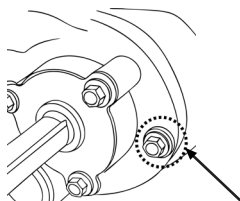

Nous vous recommandons de mettre un grand plastique recouvrant la zone où vous allez effectuer la vidange et un grand récipient d'une capacité de récupérer 1,5 litre d'huile.

- Une fois la zone de travail préparée, retirer l'écrou de vidange situé sous l'axe de roue et incliner légèrement la machine pour que l'huile sorte et tombe dans le bac.

- Une fois toute l'huile vidangée, remettre l'écrou de vidange (X3) sur la machine.
- Videz l'huile de boîte de vitesses usagée dans un récipient adapté où elle pourra être acheminée vers un point propre.

Tout imprévu pouvant survenir, n'hésitez pas à contacter votre service technique le plus proche.

8.2.4. VÉRIFICATION DE LA BOUGIE D'ALLUMAGE

Fréquemment les défauts de démarrage ou d'allumage sont provoqués par une bougie d'allumage sale. Nettoyez la bougie d'allumage et vérifiez l'écartement de l'électrode soit placée dans l'intervalle correct (0,6 - 0,7 mm).

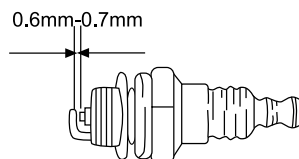

8.2.5. NETTOYAGE DU CYLINDRE

Les ailettes du cylindre sont chargées du refroidissement du cylindre grâce à leur contact avec l'air. Les ailettes doivent être toujours propres, sans aucun matériau pouvant limiter son contact avec l'air. Des ailettes sales surchaufferaient le moteur qui pourrait finir par gripper. Vérifiez et nettoyez régulièrement les ailettes du cylindre.

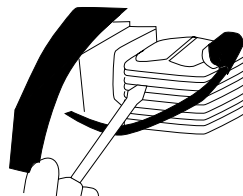

Pour des autres travaux d'entretien, menez votre machine au SAV.

9. RESOLUTION DES PANNES

Si la machine ne démarre pas, vérifiez la compression du moteur et l'étincelle de la bougie. Selon les symptômes que vous observez il est possible de détecter la cause probable et résoudre le problème:

Compression du cylindre est normale	L'étincelle de la Bougie est correcte	Cause probable	Action corrective
Oui	Oui	Il n'y a pas de carburant dans le réservoir	Ajouter du carburant dans le réservoir.
		Le filtre de carburant est sale	Nettoyez le filtre à carburant
		Il y a de l'eau dans le carburant	Changez le carburant
		L'essence utilisée n'est pas adéquate.	Utilisez l'essence ayant un indice d'octane adéquat
		Le carburateur est sale	Emmenez votre machine au service technique
Oui	Non	La pipe de la bougie n'est pas connectée.	Connectez-la
		La bougie d'allumage est sale	Nettoyez la bougie
		L'interrupteur de sécurité ne marche pas	Placer l'interrupteur dans la position "I"
Manque de compression	Oui	La bougie d'allumage est desserrée	Serrez-la
		Piston, segments du piston, cylindre usé	Emmenez votre machine au service technique
		Le cylindre est rayé	Emmenez votre machine au service technique
Le moteur ne tourne pas		Moteur grippé	Emmenez votre machine au service technique

Si le moteur ne fonctionne pas correctement (manque de puissance, ralenti instable ,etc..) nous vous donnons ici une série de symptômes, leurs causes probables et leurs solutions:

Symptôme	Cause probable	Action corrective
Le moteur crépite	Segments usés	Emmenez la machine au SAV
	Piston usé	Emmenez la machine au SAV
	Coussinet d'embellage usé	Emmenez la machine au SAV
	L'embrayage est usé.	Emmenez la machine au SAV
Le moteur chauffe trop	Pot d'échappement sale	Emmenez la machine au SAV
	L'essence utilisée n'est pas adéquate	Utilisez l'essence ayant un indice d'octane adéquat
	Carburateur sale	Emmenez la machine au SAV
Le moteur a du mal à tourner	Filtre à air sale	Nettoyez le filtre à air.
	Le filtre de carburant est bouché	Nettoyez le filtre de carburant.
	Carburateur mal réglé	Emmenez la machine au SAV
Le moteur s'arrête et ne supporte pas le ralenti	Carburateur mal réglé	Emmenez la machine au SAV

Si les lames ne fonctionnent pas correctement ou ne bougent pas:

Problème	Cause	Solution
Les lames ne tournent pas	Éléments étrangers dans les pales	Supprimer les éléments étrangers
	Lames lâches	Emmenez la machine au SAV
	Mauvais réglage de l'embrayage ou câble cassé	Emmenez la machine au SAV
	Problème de transmission interne	Emmenez la machine au SAV
Les lames ne remplissent pas leur fonction	Lames usées	Emmenez la machine au SAV

Dans n'importe quel autre cas, emmenez votre machine au SAV.

Pour localiser le service après-vente le plus proche dans votre région, contactez votre point de vente.

10. TRANSPORT

Ne soulevez ou ne transportez jamais la machine pendant que le moteur tourne. Éteignez également le moteur chaque fois que vous vous déplacez entre différentes zones de travail.

Attendez 5 minutes après l'arrêt de la machine pour que la machine refroidisse avant de ranger ou de transporter la machine. Le tuyau d'échappement de la machine restera chaud après l'arrêt du moteur.

Pour transporter la machine, mettez-la au point mort (N).

Si vous devez soulever la machine, vérifiez les caractéristiques techniques du poids de la machine avant de la soulever pour vous assurer qu'il s'agit d'un poids que vous pouvez supporter.

Si vous devez transporter la machine dans un véhicule, fixez-la fermement pour l'empêcher de glisser ou de basculer.

11. STOCKAGE

Attendez 5 minutes après l'arrêt de la machine pour que la machine refroidisse avant de ranger ou de transporter la machine. Le tuyau d'échappement de la machine restera chaud après l'arrêt du moteur. Ne rangez jamais la machine à proximité de matériaux inflammables (herbe sèche, bois...), de gaz ou de carburant.

Rangez cet outil dans un endroit inaccessible aux enfants et sûr afin qu'il ne mette personne en danger et qu'il soit sec, propre et à une température comprise entre 0°C et 45°C.

Avant de ranger la machine, suivre les points du chapitre entretien.

Si vous comptez ranger la machine dans un endroit fermé, videz le carburant car les vapeurs pourraient entrer en contact avec une flamme ou un corps chaud et s'enflammer. Si le réservoir de carburant doit être vidé, cela doit être fait à l'extérieur et en suivant les règles de recyclage.

Pour réduire le risque d'incendie, gardez le moteur, le silencieux et le réservoir de carburant propres enlevant les copeaux, l'huile et la graisse.

12. INFORMATIONS SUR LA DESTRUCTION/RECYCLAGE DE L'ÉQUIPEMENT

Protéger l'environnement. Recyclez l'huile utilisée par cette machine en la rapportant à un centre de recyclage. Ne versez pas d'huile usagée dans les égouts, la terre, les rivières, les lacs ou les mers.

Jetez votre appareil de manière écologique. Nous ne devons pas jeter les machines avec les ordures ménagères. Ses composants plastiques et métalliques peuvent être triés selon leur nature et recyclés.



Les matériaux utilisés pour emballer cette machine sont recyclables. Veuillez ne pas jeter l'emballage dans les ordures ménagères. Veuillez jeter ces emballages dans une déchetterie officielle.



13. GARANTIE

13.1. PÉRIODE DE GARANTIE

- - La période de garantie dans les contrats conclus avec les consommateurs et les utilisateurs contre tout défaut de conformité du produit existant au moment de sa livraison à l'acheteur, conformément aux dispositions de la directive (UE) 2019/771 du Parlement européen et du Conseil, du 20 mai 2019, et dans le décret législatif royal 1/2007, du 16 novembre, qui approuve le texte révisé de la loi générale pour la défense des consommateurs et des utilisateurs, aura une durée de trois (3) ans, et entraînera la correction du vice ou du défaut de fabrication que le produit acheté pourrait éventuellement présenter conformément aux dispositions légales.

13.2. EXCLUSIONS

La garantie Garland ne couvre pas :

- L'usure naturelle due à l'utilisation.
- Mauvais usage, utilisation inappropriée de la machine. Dommages provoqués par une intervention réalisée par du personnel non autorisé par Garland ou utilisation de pièces de rechanges pas d'origines.

13.3. TERRITOIRE

- La garantie Garland assure une couverture de service sur tout le territoire national.

13.4. EN CAS D'INCIDENT

- La garantie doit être correctement remplie contenant toutes les données requises et accompagnée d'une facture ou ticket d'achat de l'établissement du vendeur.

ATTENTION! ⚠

AFIN DE GARANTIR UN FONCTIONNEMENT ET UNE SÉCURITÉ MAXIMALE, NOUS VOUS PRIONS DE LIRE ATTENTIVEMENT LE MANUEL D'INSTRUCTIONS AVANT L'UTILISATION DE CETTE MACHINE.

DÉCLARATION DE CONFORMITÉ (CE)

Le signataire ci-dessous, Carlos Carballal , autorisé par Productos McLand S.L., dont l'adresse est C/ La Fragua 22, 28933, Mostoles, España , déclare que les machines Garland modèles CRUSHER 102 NRQG-V25 avec numéro de série de l'année 2025 en avant (l'année de fabrication est clairement indiqué sur la plaque d'identification de la machine suivi du numéro de série) et dont la fonction est "Appareil portable à moteur à combustion interne muni d'une lame rotative en métal ou en matière plastique et destiné à couper des mauvaises herbes, des broussailles, des arbustes et d'autres végétaux similaires. L'outil de coupe travaille dans un plan plus ou moins parallèle au sol.", respectent toutes les conditions de la Directive 2006/42/CE du Parlement européen et du Conseil du 17 mai 2006 relative aux machines et modifiant la directive 95/16/CE

Ces machines respectent aussi les conditions des directives communautaires suivantes:

Directive 2000/14/CE du Parlement européen et du Conseil du 8 mai 2000 concernant le rapprochement des législations des États membres relatives aux émissions sonores dans l'environnement des matériels destinés à être utilisés à l'extérieur des bâtiments
- Règlement (UE) 2016/1628 du Parlement européen et du Conseil du 14 septembre 2016 relatif aux exigences concernant les limites d'émission pour les gaz polluants et les particules polluantes et la réception par type pour les moteurs à combustion interne destinés aux engins mobiles non routiers

Puissance maximale (kW) = 4,5

Niveau de puissance acoustique A-pondéré L_{WA} dB(A) = 117,7

Niveau de puissance acoustique garanti dB(A) 120



Carlos Carballal
Chef Produits
Mostoles 10/10/2025

ÍNDICE

1. Introdução	114
2. Normas e precauções de segurança	115
3. Ícones de aviso	121
4. Símbolos na máquina	122
5. Descrição da máquina	123
6. Instruções para colocação	125
7. Uso da máquina	129
8. Manutenção e serviço	132
9. Detecção e identificação de falhas	136
10. Transporte	138
11. Armazenagem	138
12. Informações sobre a destruição de equipamentos / reciclagem	138
13. Garantia	139
Declaração de conformidade CE	140

1. INTRODUÇÃO

Obrigado por escolher esta máquina Garland. Temos a certeza que vai apreciar a qualidade e o desempenho da máquina, o que facilitará a sua tarefa por um longo período de tempo. Lembre-se que esta máquina tem a rede de assistência mais abrangente e técnica especializada para o qual você pode ir para a manutenção da sua máquina solucionar problemas e comprar peças de reposição e/ou acessórios.



ATENÇÃO! Leia todos os avisos de segurança e todas as instruções. Se você não seguir todas as instruções indicadas abaixo pode resultar em

choque elétrico, incêndio e / ou ferimentos graves. Antes para usar esta máquina leia atentamente as informações indicadas neste manual sobre técnicas de funcionamento correto e seguro.

Use esta máquina apenas para triturar arbustos pequenos, escova e escova. Não use esta máquina para outros fins não pretendidos. A utilização desta máquina para operações diferentes das previstas pode levar a situações perigosas.

 Para evitar manuseio inadequado da máquina leia todas as instruções contidas neste manual antes da primeira utilização. Todas as informações contidas neste manual são relevantes para a sua segurança pessoal e de pessoas, animais e coisas que estão ao redor. Se você tiver qualquer dúvida sobre as informações contidas neste manual pergunte a um profissional ou vá para o estabelecimento onde adquiriu esta máquina para resolvê-lo.

 Guarde todos os avisos e todas as instruções para referência futura. Se você vender a máquina no futuro lembre-se de entregar este manual para o novo proprietário.

A expressão "Interruptor na posição Aberta" significa interruptor desligado e a expressão "Interruptor na posição Fechado" significa ligado.

Lembre-se o operador da máquina é responsável pelos perigos e acidentes causados a outras pessoas ou coisas. O fabricante não se faz responsável de forma alguma por qualquer dano causado pelo abuso ou uso indevido da máquina.

2. NORMAS E PRECAUÇÕES DE SEGURANÇA

 Para evitar manuseio inadequado da máquina leia todas as instruções contidas neste manual antes da primeira utilização. Todas as informações contidas neste manual são relevantes para a sua segurança pessoal e de pessoas, animais e coisas que estão ao redor. Se você tiver qualquer dúvida sobre as informações contidas neste manual pergunte a um profissional ou vá para o estabelecimento onde adquiriu esta máquina para resolvê-lo.

A seguinte lista de perigos e precauções inclui as situações mais prováveis de que possam acontecer durante o uso desta máquina. Se você estiver em uma situação não descrita neste manual, usar o sentido comum para usar o aparelho em forma o mais segura possível, ou, se você vê o perigo, não use a máquina.

2.1. USUÁRIOS

Esta máquina foi projetada para ser manipulado por usuários maiores de idade e que tenham lido e entendido estas instruções. Esta máquina não pode ser usada por pessoas (incluindo crianças) com capacidades físicas, psicológicas ou mentais reduzidas, ou falta de experiência ou conhecimento.

 **ATENÇÃO:** Não permitir que menores utilizar esta máquina.

 **ATENÇÃO:** Não permitir que as pessoas que não compreendem estas instruções utilizem este equipamento.

Antes de utilizar esta máquina tem que estar familiarizado com ela para assegurar que você sabe exatamente onde está todos os controles, dispositivos de segurança e como eles devem ser usados. Se você é um principiante, recomendamos que você execute no mínimo um exercício prático de tarefas simples e, se possível, acompanhado por uma pessoa experiente.

A ferramenta de corte desta máquina esta afiada. Usar esta máquina de maneira incorretamente é perigoso.

 **ATENÇÃO:** Só dê esta máquina para as pessoas que estejam familiarizadas com este tipo de máquina e sabem como usá-la. Sempre leve com manual de instruções da máquina para que o usuário leia com atenção e entendê-lo. Esta máquina é perigosa nas mãos de usuários não treinados.

2.2. SEGURANÇA PESSOAL

Fique alerta, observe o que você está fazendo e use o bom senso ao operar a máquina.

Evitar a inalação de gases de escape. Esta máquina expela gases de escape perigosos como monóxido de carbono que pode causar tonturas, desmaios ou mesmo morte.

Não use esta máquina quando estiver cansado ou sob a influência de drogas, álcool. Um momento de desatenção enquanto opera a máquina pode causar ferimentos graves.

Não utilize esta máquina se algum dos seus componentes está estragado.

Nunca utilize a máquina com defeito guardas, ou sem dispositivos de segurança.

Não modifique os controles desta máquina ou reguladores de velocidade de rotação do motor.



Remover todas as chaves ou ferramentas manuais área de máquinas e de trabalho antes de iniciar a máquina. A chave ou ferramentas à esquerda perto da máquina pode ser jogada por uma parte da máquina em movimento e do projeto causando danos pessoais.

Não se exceda. Mantenha seus pés firmemente no chão e equilíbrio em todos os momentos. Não use esta máquina em inclinações maiores que 15°. Tenha cuidado ao trabalhar ao andar por inclinações. Tenha especial cuidado quando altere a direção de corte em uma inclinação.

Segure a máquina com as duas mãos no guiador e sempre coloque seu corpo por detrás do máquina.

Mantenha todas as partes do seu corpo afastadas de elementos de corte e peças móveis quando a máquina estiver em funcionamento. Antes de ligar a máquina, certifique-se de que o elemento de corte não está em contato com nenhum objeto. Um momento de desatenção durante a operação da máquina pode fazer com que sua roupa ou outra parte do corpo seja cortada pelo elemento de corte da ferramenta.

Se você for um usuário inexperiente, recomendamos que você tenha uma prática mínima em uma superfície plana.

Se o dispositivo começa a vibrar de forma estranha desligue a máquina, desconecte-a da rede e examine

o dispositivo para descobrir a causa. Se não detectar a razão leve a sua máquina para o serviço técnico. As vibrações são sempre uma indicação de um problema na máquina.



Não toque no escape da máquina com o motor ligado ou depois de sua parada. A fuga desta máquina é aquecida durante o funcionamento da máquina atingindo altas temperaturas durante a operação e até de alguns minutos de desligamento do motor.

Não deixe a máquina sem vigilância e em funcionamento. Tem-se que deixar a máquina sem vigilância desligue o motor, espere a que se pare a ferramenta de corte e e desligue o cabo da vela de ignição.

Guarde as ferramentas fora do alcance das crianças.

2.2.1. VESTUÁRIO E EQUIPAMENTO DE SEGURANÇA

Vista corretamente. Não use roupas soltas ou joias. Mantenha seu cabelo, roupas e luvas longe das peças móveis. Roupas largas, joias ou cabelos longos podem ser agarrados por partes em movimento.

Use esta máquina com calçado apropriado. Nunca utilize a máquina com os pés descalços ou com sandálias.

Ao usar esta ferramenta use o equipamento de segurança a seguir:



Proteções para a olhos e ouvidos.



Não escorregadia botas

Calças comprimidas.

O uso de roupas e equipamentos de segurança adicional irá reduzir o risco danos pessoais.

 O ruído desta máquina pode prejudicar sua audição. Use protetores auriculares. Trabalhe regularmente com esta máquina deve visitar regularmente o médico para verificar a sua audição.

 **Atenção:** Ao trabalhar com proteção de audição deve ter mais cuidadoso com as pistas visuais porque a audiência será mais fraca.

Deve utilizar:

- Ferramentas.
- Fita de sinalização para demarcar a zona de trabalho.
- Tele móvel (para uma emergência).

2.2.2. VIBRAÇÕES

 O uso prolongado da máquina expõe o usuário a vibrações que podem causar a doença de “dedos brancos” (fenômeno de Raynaud). Esta doença reduz a sensação de toque das mãos e da capacidade de regular a temperatura, criando uma insensibilidade nos dedos e uma sensação de queimação. Ela pode causar problemas nervosos e de circulação e até mesmo necrose da mão.

Altos níveis de vibração e longos períodos de exposição são os fatores que contribuem para a doença dos dedos brancos. Para reduzir o risco de doença dedo branco precisa considerar estas recomendações:

- Use sempre luvas
- Assegure-se de ter sempre as mãos quentes
- Faça pausas frequentes.
- Segure firmemente a máquina sempre pelas alças.

Se sentir algum dos sintomas da doença do “dedo branco” consulte o seu médico imediatamente.

2.3. SEGURANÇA NA ÁREA DO TRABALHO



Não opere esta máquina em atmosferas explosivas e na presença de líquidos inflamáveis, gases e poeira.



Nunca coloque a máquina em locais fechados, como quartos ou garagens. Esta máquina expõe os gases de escape perigosos que se acumulam no ar fazendo com que seja tóxico e perigoso para a saúde das pessoas, animais e plantas que estão dentro da área.



Nunca arranque ou funcione o motor no interior de uma sala ou edifício fechado. Os fumos do escape contêm um perigoso de monóxido de carbono. Em caso de concentração de gases produzidos pela ventilação inadequada, elimine do espaço de trabalho tudo o que impeça o fluxo de ar limpo para uma melhor ventilação e não volte a área de trabalhar a menos que tenha devidamente ventilada e tenha a certeza de que a ventilação seja suficiente para que não volte a acontecer concentração.



Zona compreendida num radio de 15m ao redor da máquina deve ser considerada como zona de risco onde ninguém deveria entrar enquanto o equipamento estiver em funcionamento e, quando necessário, deverão ser utilizadas cordas e sinais de advertência ao redor da zona de trabalho.

Manter afastado de crianças e curiosos durante a operação desta máquina. Distrações podem fazer você perca o controle. Tenha cuidado para que não entrem crianças na área de trabalho, pessoas ou animais.

Quando duas o mais pessoas trabalhem de forma simultânea, verifique sempre a presença e localização

do resto pessoal com a finalidade de manter a distância de segurança necessária entre pessoas. Nunca utilize este produto de noite, em condições de nevoeiro ou de visibilidade limitada e quando for difícil obter uma visão clara da zona de trabalho.

Mantenha a área de trabalho limpa e trabalhe com boa iluminação. Só use esta máquina com luz do dia ou com uma boa iluminação artificial. Áreas sujas e escuras podem causar acidentes. Inspeccione e remova todos aqueles objetos que possam ocasionar danos a você ou a máquina.

Não use esta máquina em áreas onde possa existir fiação ou tubos enterrados.

Inspeccionar a área de trabalho e retire todas as pedras, pedaços de madeira, cabos e objetos estranhos que podem ser disparados por a ferramenta de corte.

2.4. SEGURANÇA NA UTILIZAÇÃO DE COMBUSTIBLES



IMPORTANTE: O combustível e óleo são altamente inflamáveis. Se o óleo, o combustível, ou máquina se inflamam apague o fogo com um extintor de pó químico seco.

O combustível e o óleo são perigosos, evite o contacto da gasolina ou do óleo com a pele e os olhos. Não inalar ou engolir. Se o óleo ou combustível forem ingeridos dirija-se rapidamente o seu médico. Entra-se em contato com o óleo ou combustível limpe com abundante água e sabão o mais rapidamente possível, se após sente os olhos e a pele irritados consulte um médico imediatamente.



Não adicione combustível numa sala fechada ou zona pouco ventilada, ou perto de chamas nuas. Os fumos do gasolina e

óleo contêm substâncias químicas perigosas. Em caso de concentração de gases produzidos pela ventilação inadequada, elimine do espaço tudo o que impeça o fluxo de ar limpo para uma melhor ventilação e não volte a área a menos que tenha devidamente ventilada e tenha a certeza de que a ventilação seja suficiente para que não volte a acontecer concentração.



Gasolina e óleo são extremamente inflamável e explosiva sob certas condições. Não fume perto de chamas, faíscas ou fontes de calor à máquina. Não fume ao transporte de combustível, quando recarga ou quando se trabalha.

Não reabastecer combustível em lugares onde há a presença de chamas, faíscas ou fontes de calor intenso.

Preencha o depósito sempre em lugares ventilados e com o motor desligado. Não se exceda reabastecendo o combustível para tente encher o tanque de combustível em excesso. Em caso de fuga de combustível certificar-se de que eliminar esses vazamentos completamente antes de começar, não tente ligar o motor, mas afastar a máquina da área de derrame e evitar qualquer fonte de ignição até que os vapores de gasolina se dissipado.

Durante o preenchimento do combustível assegure-se de parar o motor e confirme que ele arrefeceu. Nunca ateste quando o motor estiver a funcionar ou quente.

Não adicione combustível numa sala fechada ou zona pouco ventilada, ou perto de chamas nuas.

Nunca retire a tampa do tanque de combustível enquanto o motor está em funcionamento ou quando a máquina este quente. Certifique-se a tampa do tanque está bem fechada durante o uso da máquina. Certifique-se de fechar corretamente a tampa do tanque após o reabastecimento.

Sempre armazenar o combustível e o óleo em recipientes aprovados e que cumpram as normas europeias.

Não use combustível que tenha sido armazenado por mais de dois meses. Um combustível armazenado por muito tempo vai tornar mais difícil para iniciar a máquina e produzir um desempenho insatisfatório do motor. Se o combustível esteve no tanque da máquina mais de dois meses removê-lo da máquina e substituí-la por uma em perfeitas condições.

2.5. USO E CUIDADOS

 Use esta máquina apenas para triturar arbustos pequenos, escova e escova. Não use esta máquina para outros fins não pretendidos. A utilização desta máquina para operações diferentes das previstas pode levar a situações perigosas.

Use esta máquina, acessórios, suprimentos e assim por diante. De acordo com estas instruções e tendo em conta as condições de trabalho a desenvolver. A utilização deste equipamento para aplicações que não as previstas podem causar uma situação perigosa. O fabricante não se faz responsável de forma alguma por qualquer dano causado pelo abuso ou uso indevido da máquina.

Verifique se todos os elementos de segurança estão instalados e em boas condições.

Lembre-se o operador da máquina é responsável pelos perigos e acidentes causados a outras pessoas ou coisas. O fabricante não se faz responsável de forma alguma por qualquer dano causado pelo abuso ou uso indevido da máquina.

A ferramenta de corte está muito afiada. Se você não seguir as instruções pode sofrer danos graves.

Mantenha seu corpo longe da ferramenta de corte durante a utilização da máquina.

Não force a máquina. Use esta máquina para a aplicação certa. Usando a máquina certa para o tipo de trabalho a ser feito melhor e permitem que você trabalhe mais seguro.

Não use esta máquina se o interruptor não muda entre “fechado” e “aberto”. Qualquer máquina que não pode ser controlada com o interruptor é perigosa e deve ser reparado.

Antes de começar a trabalhar com a máquina, verifique se as lâminas não estão em contato com nenhum objeto e se podem se mover livremente.

Não utilize a máquina em declives acentuados onde não possa garantir a sua segurança. Se você trabalha em declives, diminua a velocidade do seu trabalho e certifique-se de ter uma boa estabilidade.

Guarde esta máquina. Verifique as partes móveis quanto a desalinhamento ou emperramento, peças quebradas ou outras condições que possam afetar a operação desta máquina. Sempre que esta máquina estiver danificada, repare-a antes de usá-la. Muitos acidentes são causados por máquinas mal conservadas.

Se a ferramenta de corte bater em algo estranho enquanto estiver funcionando, desligue o motor e examine a máquina antes de continuar. Se detectar quaisquer sinais de danos, leve a sua máquina ao serviço técnico.

Mantenha os cabos desta máquina secos e limpos. Punhos gordurosos ou oleosos são escorregadios e causam perda de controle sobre a máquina.



Apague a máquina, desconectar a vela de ignição e verifique se a ferramenta de corte está parada antes de fazer ajustes, reabastecimento de combustível, trocar acessórios, limpeza, transporte ou armazenamento de máquina. Tais medidas preventivas reduzem o risco ligar a máquina acidentalmente.

Se o dispositivo começa a vibrar de forma estranha desligue a máquina, desconecte-a da rede e examine o dispositivo para descobrir a causa. Se não detectar a razão leve a sua máquina para o serviço técnico. As vibrações são sempre uma indicação de um problema na máquina.

Desligue o motor sempre que deixar o máquina.

Reduza a velocidade do motor quando for a desligá-lo, se o motor estiver equipado com uma válvula de combustível, corte o combustível quando o motor pare.

Não incline a máquina com o motor funcionando.

2.6. SERVIÇO

Por favor, reveja periodicamente a sua máquina elétrica para um serviço de reparação qualificado usando apenas peças de reposição idênticas. Isso vai garantir a segurança da máquina elétrica é mantida.

2.7. FATORES DE RISCO RESIDUAL

 Mesmo quando estiver a usar a ferramenta da forma prescrita, não é possível eliminar todos os fatores de risco residuais. Os seguintes perigos podem surgir em relação a construção e o desenho da ferramenta:

- Danos à audição se a proteção auditiva eficaz não for usada.

- Problemas de saúde como resultado das vibrações produzidas pela máquina, se for usada por um período de tempo mais longo do que recomendado ou não for tratada corretamente ou não for bem mantida a máquina.
- Lesões nas pernas produzidas pela projeção de elementos das ferramentas de corte.

AVISO! Este aparelho produz um campo eletromagnético durante a operação. Este campo pode, em algumas circunstâncias, interferir com implantes médicos ativos ou passivos. Para reduzir o risco de morte ou ferimentos graves, pessoas com implantes médicos devem consultar seus médicos e o fabricante do implante antes de utilizar esta máquina.

3. ÍCONES DE ALERTA

As etiquetas de aviso indicam as informações necessárias para o uso da máquina.



Atenção perigo!



Por favor, leia atentamente este manual antes de colocar a máquina em operação.



Use proteção auditiva e ocular.



Mantenha as pessoas afastadas da área de trabalho.



Lâminas e peças rotativas em funcionamento. Mantenha as mãos e os pés afastados. Perigo de lesão.



Superfície quente! Risco de queimaduras.



Perigo, gases mortais! Não use esta máquina em locais fechados ou mal ventilados.



Perigo!. Combustível inflamável. Risco de incêndio ou explosão.



Verifique se não há vazamentos de combustível.

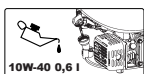

Sempre verifique o nível de óleo do cárter antes de dar partida. Capacidade: 0,6 litros. Óleo multigraduado 10W-40.



Elimine o seu dispositivo de forma ecológica. Não o jogue em lixeiras domésticas.



Em conformidade com as diretivas CE.



Nível de potência sonora garantido Lwa, dB(A).

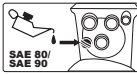

Óleo da caixa de velocidades: Encha com 1,5 litros de óleo SAE 80 ou SAE 90.

4. SÍMBOLOS NA MÁQUINA

Para garantir o uso e a manutenção seguros da máquina, existem os seguintes símbolos:



Tanque de combustível.

→ ON Abra a torneira de combustível.



Ar fechado.

← CHOKE

Posições do acelerador:



Tartaruga = Mínimo.

Lebre = Máximo.

I ON

"I" = Ligado (máquina pronta para trabalhar).

O OFF

"O" = Desligado (máquina não pode funcionar).



Superfície quente! Risco de queimaduras.



OIL

Depósito de óleo.



Alavanca de acionamento da lâmina. Ao pressionar a alavanca, as lâminas começarão a girar.

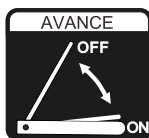

Alavanca de acionamento da roda. Ao pressionar a alavanca a máquina se moverá.

1-0-2-R

Indicador de marcha engatada:

R: Marcha à ré

2: Marcha à frente normal

1: Marcha à frente lenta

Vire a esquerda



Vire à direita



Gire os indicadores de direção da alavanca.

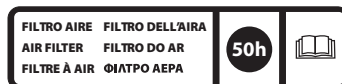

Limpe o filtro de ar a cada 50 horas de uso.

5. DESCRIÇÃO DA MÁQUINA

5.1. CONDIÇÕES DE USO

 Apenas use esta máquina para cavar a terra. Não utilize esta máquina para outros fins. O uso desta máquina para operações diferentes daqueles indicadas neste manual podem causar situações perigosas.

Lembre-se o operador da máquina é responsável pelos perigos e acidentes causados a outras pessoas ou coisas. O fabricante não se faz responsável de forma alguma por qualquer dano causado pelo abuso ou uso indevido da máquina.

5.3. CARACTERÍSTICAS TÉCNICAS

Marca	Garland
Modelo	CRUSHER 102
Euro V	Sim
Motor	4 tempos
Cilindrada (cm ³)	224
Potência (kW)	4,5
Velocidade do motor à potência máxima (min ⁻¹)	3.600
Torque máximo (Nm)	12,8
Velocidade do motor ao torque máximo (min ⁻¹)	2.800
Capacidade do tanque de combustível (l)	3,6
Capacidade de óleo do motor (l)	0,6
Óleo do motor	SAE 10W-40
Capacidade de óleo da transmissão (l)	1,5
Velocidade 1 (km/h)	1,3
Velocidade 2 (km/h)	1,8
Marcha à ré (km/h)	1
Largura de trabalho (mm)	500
Altura de trabalho (mm)	90
Número de lâminas	33
Rodas traseiras/dianteiras (")	13/8
Nível de vibração do guidão esquerdo (m/s ²) (K = 1,5)	13,647
Nível de vibração do guidão direito (m/s ²) (K = 1,5)	13,647
Nível de pressão sonora na posição do operador dB(A)	108,2
Nível de potência sonora LwA dB(A)	117,7
Nível de potência sonora garantido dB(A)	≥110
Peso seco (kg)	107

Já vem com óleo de transmissão de fábrica.

As características técnicas podem ser alteradas sem aviso prévio.

6. INSTRUÇÕES PARA COMISSONAMENTO

6.1. DESEMBALAGEM E LISTA DE MATERIAIS

Esta máquina vem montada de fábrica, exceto o guidão e as rodas.

Inspeccione o produto cuidadosamente para garantir que não haja itens danificados. Se você encontrar alguma peça danificada ou faltando, não use a máquina até que o defeito tenha sido reparado ou você tenha todas as peças que compõem a máquina. A utilização da máquina com peças defeituosas ou sem todos os seus elementos pode causar ferimentos graves.

- Suporte da roda dianteira
- Guidão
- Alavanca de altura de trabalho
- Alavanca de marchas
- Capa do guidão
- Parafusos / Fixações

6.2. MONTAGEM

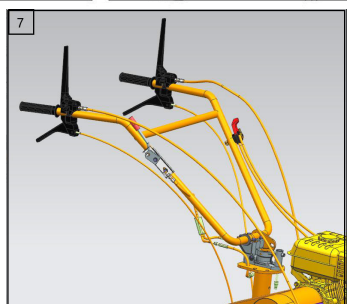
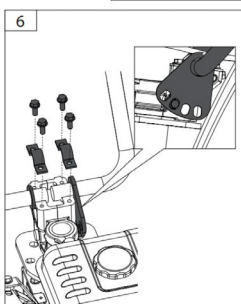
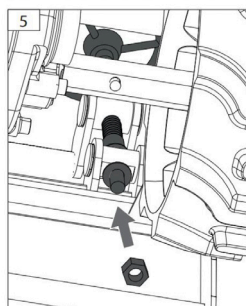
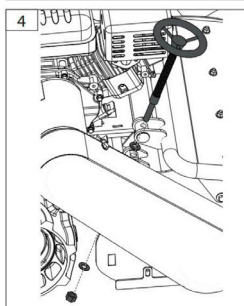
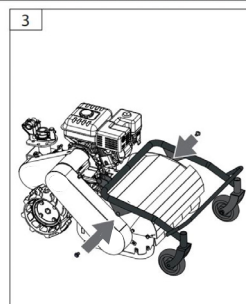
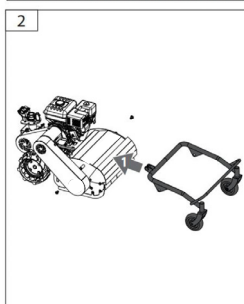
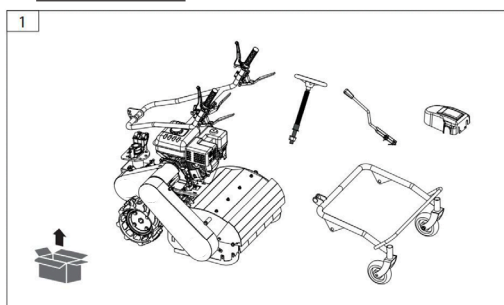

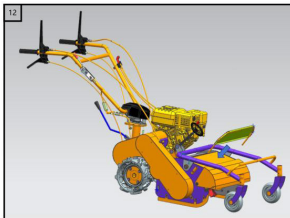
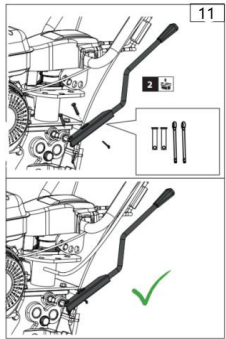
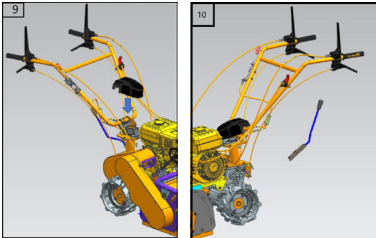
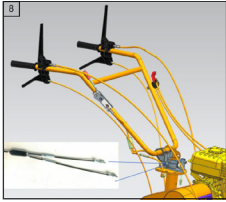

6.3. COMBUSTÍVEL



IMPORTANTE: O combustível e óleo são altamente inflamáveis. Se o óleo, o combustível, ou máquina se inflamam apague o fogo com um extintor de pó químico seco.



Gasolina e óleo são extremamente inflamável e explosiva sob certas condições. Não fume

perto de chamas, faíscas ou fontes de calor à máquina.

Utilize gasolina sem chumbo fresca.

Não use combustível que tenha sido armazenado por mais de dois meses. Um combustível armazenado por muito tempo vai tornar mais difícil para iniciar a máquina e produzir um desempenho insatisfatório do motor. Se o combustível esteve no tanque da máquina mais de dois meses removê-lo da máquina e substituí-la por uma em perfeitas condições.

6.3.1. ATESTAR O DEPÓSITO

1. Seleccionar um solo desimpedido para atestar o depósito.
2. Retire o tampão do depósito de combustível e deite combustível.
3. Aperte o tampão do depósito de combustível e limpe qualquer combustível que se tenha derramado em redor da unidade.

AVISOS:

Pare sempre o motor antes de encher o depósito.

Nunca arranque ou funcione o motor no interior de uma sala ou edifício fechado. Os fumos do escape contêm um perigoso de monóxido de carbono. Em caso de concentração de gases produzidos pela ventilação inadequada, elimine do espaço de trabalho tudo o que impeça o fluxo de ar limpo para uma melhor ventilação e não volte a área de trabalhar a menos que tenha devidamente ventilada e tenha a certeza de que a ventilação seja suficiente para que não volte a acontecer concentração.

Não reabastecer combustível em lugares onde há a presença de chamas, faíscas ou fontes de calor intenso. Preencha o depósito sempre em lugares ventilados e com o motor desligado. Não se exceda

reabastecendo o combustível para tente encher o tanque de combustível em excesso. Em caso de fuga de combustível certificar-se de que eliminar esses vazamentos completamente antes de começar, não tente ligar o motor, mas afastar a máquina da área de derrame e evitar qualquer fonte de ignição até que os vapores de gasolina se dissipado.

Afaste-se pelo menos 3 m do ponto onde atestou o depósito antes de fazer o arranque do motor.

Durante o preenchimento do combustível assegure-se de parar o motor e confirme que ele arrefeceu. Nunca ateste quando o motor estiver a funcionar ou quente.

Não utilize combustíveis com etanol ou metanol já que farão com o motor deixe de funcionar.

6.3.2. ÓLEO DE MOTOR

A transmissão da sua máquina é enviada da fábrica com óleo incluído.

Este motor usa óleo de qualidade para viscosidade 4-stroke, 10W-40. A capacidade do cárter do motor é de 0,6 L.

Enchimento do depósito de óleo:

- Coloque a máquina sobre uma superfície plana, horizontal e limpa.
- Desenrosque a tampa de enchimento do depósito do óleo.

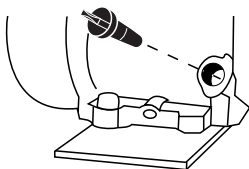

- Inserir as pelo tubo de encher 0,6 l de óleo.
- Aguarde 1 minuto até que o óleo baixe completamente ao cárter do motor.

- Limpa a vareta do óleo com um pano.
- Introduza a vareta e fixe a tampa do óleo.
- Desenrosque a tampa novamente e verifique a marca que deixou o óleo na haste. O sinal deixado pelo óleo deve estar entre o mínimo e máximo.
- Se a marca estiver abaixo do mínimo adicionar um pouco mais de óleo e verifique novamente.
- Se a marca é sobre o máximo será necessário remover o óleo do cárter. Para tal incline o cortador de lado, para que o filtro de ar esteja virado para cima e deixe sair um pouco de óleo (coloque um recipiente na extremidade do tubo para evitar que o óleo se derrame na máquina ou no chão).

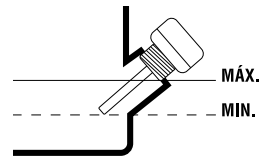

6.3.3. ÓLEO DE TRANSMISSÃO

A transmissão da sua máquina é enviada da fábrica sem óleo por motivos de transporte. Antes de ligar o motor pela primeira vez, a transmissão deve ser abastecida com óleo.

Este motor usa óleo de transmissão de qualidade, viscosidade 80w-90. A capacidade é de 1,5l.

Para trocar o óleo da transmissão, consulte o ponto 8.2.3 ENCHIMENTO E DRENAGEM DO ÓLEO DA TRANSMISSÃO

6.4. INICIAR A MAQUINA

6.4.1. PONTOS DE VERIFICAÇÃO ANTES DE INICIAR

⚠ Não utilize a unidade se ela estiver danificada ou mal ajustada.

Utilize esta máquina para o propósito para o qual foi concebido. Qualquer outro uso pode ser perigoso para o usuário, para a máquina ou para pessoas, animais ou coisas que podem ser em torno de.

Verificar:

- Inspeccione toda a máquina, procurando peças soltas (porcas, cavilhas, parafusos, etc.) e quaisquer danos.
- Que as partes móveis da máquina não estão em contato com nenhum objeto.
- Que o guarda está corretamente ligado à máquina.
- Que a ferramenta de corte é desembraiada (consulte 6.4.1.1.)
- Verifique se não há fugas de combustível.
- Nível de óleo do cárter.
- Verificar se o filtro de ar está sujo.

Repare ou substitua, conforme necessário, antes de utilizar a máquina.

Não utilize acessórios com esta cabeça para além das recomendadas pela nossa empresa. Pode originar lesões graves ao operador ou pessoas presentes, bem como danificar a máquina.

6.4.1. ARRANQUE

Arrancar el motor cuidadosamente de acuerdo con las instrucciones.

6.4.2. ARRANQUE

Ligue o motor com cuidado de acordo com as instruções e com os pés bem longe das fresas.

6.4.2.1. ARRANQUE A FRIJO DO MOTOR

Coloque a máquina sobre uma superfície plana e estável, para arrancar.

1. Se sua máquina tem um interruptor de segurança, coloque-o em posição de ignição "ON".
2. Toque em lugar do combustível em posição aberta.

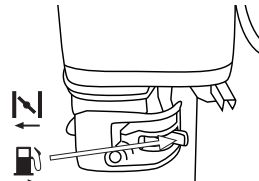

3. Mova a alavanca do estrangulador de ar para a posição de fechado.

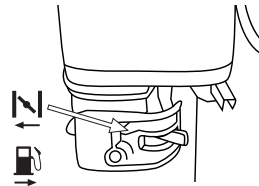

4. Coloque o acelerador na posição máxima.

5. Colocado após a máquina, conforme mostrado na figura y puxar o cordão de arranque até o motor arranque.

6. Se a máquina arranca e não se para vá mudando a alavanca de ar pouco a pouco até a posição ar aberto (posição normal de trabalho).

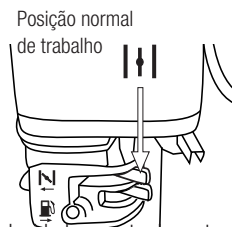

7. Ajuste a velocidade correta do motor com a

alavanca do acelerador.

8. Deixe o motor aquecer alguns minutos antes de utilizar.

6.4.2.2. ARRANQUE O QUENTE DO MOTOR

Coloque a máquina sobre uma superfície plana e estável, para arrancar.

1. Se sua máquina tem um interruptor de segurança, coloque-o em posição de ignição "ON".
2. Toque em lugar do combustível em posição aberta.
3. Coloque a alavanca de ar na posição aberto  (posição normal de trabalho).
4. Colocado após a máquina, conforme mostrado na figura y puxar o cordão de arranque até o motor arranque.
5. Ajuste a velocidade correta do motor com a alavanca do acelerador.



Tartaruga = mínimo.



Lebre = máximo

6.4.2.3. PARADA O MOTOR

1. Coloque a alavanca do acelerador nas posições as revoluções mínimas e deixe o motor trabalhar durante meio minuto.
2. Coloque interruptor na posição "OFF" (parada).
3. Feche a torneira de combustível.

6.4.3. PONTOS DE VERIFICAÇÃO DEPOIS DE PARTIDA

É importante prestar atenção nas possíveis peças de reposição e na temperatura da máquina. Se você detecta qualquer anomalia na máquina pare

imediatamente e verifique-a com cuidado. Em caso de qualquer defeito ou problema leve a máquina ao serviço técnico para permitir seja reparada. Em nenhum caso continue a usar a máquina se a operação não lhe parece adequada.

 Não usar a máquina se está danificada ou incorretamente regulamentada.

7. USO DA MÁQUINA

 Utilize esta máquina para o propósito para o qual foi concebido. Qualquer outro uso pode ser perigoso para o usuário, para a máquina e para pessoas, animais ou coisas que podem ser em torno de. Não aproxime as fresas de leme quando eles estão em andamento.



Nunca arranque ou funcione o motor no interior de uma sala ou edifício fechado. Os fumos do escape contêm um perigoso de monóxido de carbono. Em caso de concentração de gases produzidos pela ventilação inadequada, elimine do espaço de trabalho tudo o que impeça o fluxo de ar limpo para uma melhor ventilação e não volte a área de trabalhar a menos que tenha devidamente ventilada e tenha a certeza de que a ventilação seja suficiente para que não volte a acontecer concentração.

artificial. Nunca utilize este produto de noite, em condições de nevoeiro ou de visibilidade limitada e quando for difícil obter uma visão clara da zona de trabalho.

Si você desliza ou cai-se desacelere e ponha o interruptor a posição "OFF" (desligado).

Não utilize a unidade quando estiver fatigado, doente

ou sob a influência de medicamentos, drogas ou álcool. O sono, a fadiga ou o cansaço físico podem provocar acidentes e lesões.

Siempre reglar la máquina en una superficie plana y estable.

Não use o cultivador nas encostas pronunciadas onde não se pode garantir sua segurança. Se trabalha em encostas trabalhe de maneira mais lenta para garantir que você tenha uma boa estabilidade.

Esteja atento quando você reverter ou puxa a máquina para você.



 Não confie exclusivamente nos dispositivos de segurança integrados nesta máquina.

É necessário prestar atenção para o possível afrouxado ou superaquecimento de partes da máquina. Se você detectar quaisquer anomalias pare imediatamente a máquina e verifique-a com cuidado. Em caso de falha leve a máquina ao serviço técnico para reparação. Em nenhum caso, você deve continuar a trabalhar com a máquina se observa que não funciona corretamente.

Lembre-se sempre usar a máquina com as mãos limpas e sem restos de combustível ou óleo. Limpe a área de trabalho e remover todos os obstáculos que podem causar acidentes. Verifique a área de trabalho removendo todos os objetos que possa enganchar-se a ferramenta do corte. Remova também os objetos que a ferramenta de corte possa lançar violentamente.

Não permita que alguém entre na zona operacional perigosa consigo. A zona perigosa é uma zona com 15 metros de raio.

Nunca deixe a máquina sem vigilância.

No arranque ou durante o funcionamento do motor,  nunca tocar nas partes quentes, como o silenciador, o fio de alta tensão ou a vela de ignição. 

Não utilize acessórios com esta cabeça para além das recomendadas pela nossa empresa. Pode originar lesões graves ao operador ou pessoas presentes, bem como danificar a máquina.

Siga sempre as regras de segurança indicadas neste manual.

7.1. FIXAÇÃO E GUIA DA MÁQUINA

Durante o trabalho, fique sempre atrás da máquina e segure-a firmemente com as duas mãos nas alças.

 Atenção! Não use a máquina com uma mão.

 Atenção!: A máquina pode saltar para cima ou para frente inesperadamente se os dentes baterem em algo duro no caminho, como pedras grandes, raízes ou troncos. Sempre segure a máquina firmemente com as duas mãos.

A alavanca da lâmina nesta máquina está desativada por motivos de segurança. Para acionar a alavanca e transmitir a potência do motor às lâminas, a alavanca de acionamento da lâmina deve ser pressionada.

MUDANÇA DE MARCHA

Esta máquina tem duas velocidades de avanço e uma velocidade de ré. Ao acionar a alavanca de mudança de marcha, você pode escolher a que melhor se adapta ao trabalho que vai realizar

7.2. TRABALHE COM A MÁQUINA

Ajuste a profundidade de trabalho usando o ajuste de altura (8).

Ligue a máquina seguindo as instruções do manual.

As rodas em movimento puxarão a máquina para a frente.
para a frente mantendo a velocidade adequada.

Passe por cima dos pequenos arbustos, ervas daninhas e arbustos que encontrar pelo caminho e a máquina os limpará à medida que avança.
Ao trabalhar em declives, posicione-se sempre um pouco mais acima do declive para que a máquina esteja sempre abaixo de você.

7.2.1. DICAS PARA UTILIZAÇÃO

Coloque a máquina em uma superfície estável e livre de ervas daninhas, ajuste a alavanca de altura e coloque-a na posição mais alta para evitar possíveis materiais que possam ser colocados sob a máquina.
Antes de começar a trabalhar, ligue a máquina, regule o acelerador e escolha a marcha que melhor se adapta ao trabalho a ser realizado, em seguida pressione a alavanca de acionamento das lâminas e espere que elas adquiram sua velocidade de trabalho, pressione a alavanca de tração da roda e comece a trabalhar.

8. MANUTENÇÃO E SERVIÇO

Faça inspeções periódicas para assegurar um funcionamento seguro e eficiente. Para uma inspeção completa da sua máquina, contate o seu agente.



Antes de realizar qualquer manutenção na máquina ou reparação assegure-se de que o motor está parado e retire a tubulação da vela

de ignição. Efetue todas as manutenções da máquina com esta posta numa superfície plana e limpa.

⚠ ATENÇÃO: Não modifique a máquina. Um uso inadequado destes elementos pode causar graves DANOS PESSOAIS OU A MORTE.

Sempre use peças sobressalentes adequadas para obter um desempenho adequado da máquina e para evitar danos e riscos para usuário e máquina. As peças de reposição devem ser adquiridas no serviço técnico do Distribuidor. O uso de outras peças podem causar riscos, danos ao usuário, a pessoas ao redor e a máquina.

Não ajuste o carburador. No caso de precisar leve a sua máquina ao serviço técnico. A adaptação do carburador é complicada e deve ser feita apenas pelo serviço técnico. Uma regulação incorreta do carburador pode causar danos ao motor e será motivo de cancelamento da garantia.

⚠ A retirada dos dispositivos de segurança, manutenção incorreta, a substituição da barra e/ ou sequencia de caracteres com peças não originais podem causar lesões corporais.

8.1. MANUTENÇÃO APÓS O USO

Realize as seguintes operações de manutenção e cuidado quando você terminar de trabalhar com o máquina para garantir o bom funcionamento desta máquina em futuras ocasiões.

8.1.1. VERIFICAÇÃO GERAL

Verifique a nitidez e o estado das lâminas. Substitua as lâminas quando necessário. Recomenda-se que estas operações sejam efectuadas por um serviço técnico.

8.1.2. LIMPEZA

Mantenha a máquina limpa, principalmente a área do tanque de combustível e as áreas próximas ao filtro de ar.

⚠ Atenção! As lâminas são afiadas e podem causar danos. Use luvas de proteção ao limpar a máquina.

Limpeza da área da lâmina:

- Desligue o motor e deixe-o arrefecer.
- Remova os restos de ervas daninhas e terra usando um raspador e uma escova.
- Uma vez que os restos foram removidos, você pode usar um jato de água para uma limpeza mais completa. Para isso, direcione o jato de água para as lâminas. Nunca direcione o jato na direção dos componentes da transmissão ou do motor. A entrada de água no sistema de ignição e/ou no carburador causará danos e falhas.
- Se utilizou água para a limpeza, terá molhado involuntariamente o motor. Ao ligar o motor e deixá-lo funcionando por alguns minutos, conseguimos que o calor do motor evapore toda a água que permaneceu na área do motor.

Outras áreas:

Limpe o resto da máquina com um pano umedecido em água. Nunca use gasolina, solventes, detergentes, água ou qualquer outro líquido.

8.1.3. REVISÃO DO NÍVEL DE ÓLEO DO LUGAR MOTOR

- Coloque a máquina sobre uma superfície plana, limpa e horizontal.
- Desenrosque a tampa de enchimento de óleo.

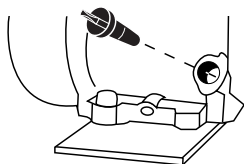

- Limpar a vareta de óleo com um pano.
- Insira a haste e o parafuso da tampa do óleo.
- Desenrosque a tampa novamente e verifique a marca que deixou o óleo na haste. Sinal deixado pelo óleo deve estar entre o mínimo e máximo.
- Se a marca estiver abaixo do mínimo adicionar um pouco mais de óleo e verifique novamente.
- Se a marca é sobre o máximo será necessário remover o óleo do cárter. Esta dica o cortador de lado, para que o filtro de ar esteja virado para cima e deixar sair um pouco de óleo (coloque um recipiente na extremidade do tubo para evitar que o óleo derramar da máquina ou do solo).

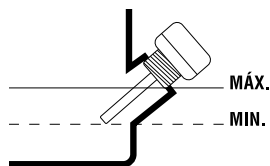

8.2. MANUTENÇÃO PERIÓDICA

Use apenas reposição adequada para esta máquina para obter um desempenho adequado da máquina. Essas peças de substituição podem ser encontradas em distribuidores oficiais da máquina. Usar outras peças de reposição podem por causar danos ao usuário, aos que estejam perto e a máquina.

Faça a manutenção seguinte com a frequência especificada na tabela a seguir:

8.2.1. FILTRO DE BANHO DE ÓLEO

⚠ Atenção: Somente em motores com filtro em

Operação	Antes de cada uso	Após as primeiras 2 horas de uso	A cada 25 horas de uso	A cada 50 horas de uso	A cada 100 horas de uso	A cada 300 horas de uso	Primeiro uso da temporada	Após o último uso da temporada
Verifique se não há peças soltas	•							
Verifique o estado das lâminas	•							
Verifique o nível de óleo do motor	•							
Mudar o óleo do motor		•		•				•
Troque o óleo da transmissão					•			
Filtro de ar limpo			•					
Verifique a vela de ignição				•			•	
Verifique a correia					•			

banho de óleo.

1. Remova a tampa do filtro desparafusando a porca borboleta e a arruela.
2. Encha a base do filtro com óleo SAE 10w/40 limpo até a marca "H" ou cerca de 70 cm³ de óleo, caso contrário.
3. Instale a tampa do filtro de ar com arruela e porca borboleta.

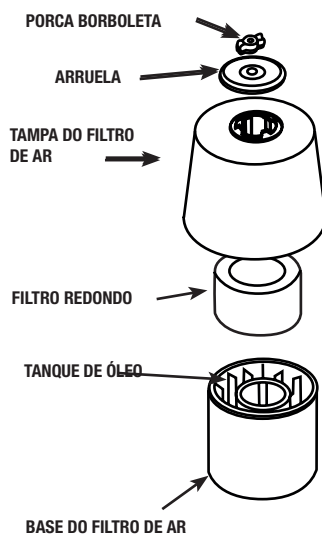

⚠ Nota: O motor não deve ser usado sem o filtro de ar instalado.

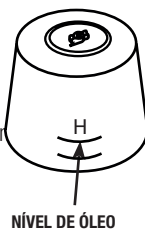

NÍVEL DE ÓLEO

8.2.2. MUDANÇA DE ÓLEO

Faça a muda de óleo somente com o motor ainda quente por seu funcionamento.



ATENÇÃO! Não deverá descartar o óleo velho para os esgotos meme para a terra. A contaminação das águas subterrâneas e dos esgotos esta sujeito a penalizações (multas) muito grandes. Em estações de serviço ha pontos de coleta especial. Se não, qualquer autoridade municipal lhe dará informações relevantes.

Nota: você tem dois procedimentos para esvaziar o óleo do motor. Você pode esvaziar o óleo simplesmente desapertando o parafuso de dreno localizado na base do tubo de enchimento ou você pode usar o óleo de motor de Garland limpador (ref: 7199000020, não acompanha a máquina, que pode ser encontrada no seu revendedor mais próximo de Garland) e sugar a máquina de enchimento do tubo de óleo. Para facilidade de aplicação, limpeza e segurança que recomendamos vácuo óleo.

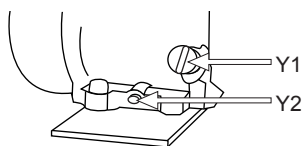

Trocar óleo:

- Colocar a máquina em uma superfície plana, horizontal e limpa.
- Esvazie o óleo usado do motor:
 - a) Se suga o óleo usado: Remova do motor óleo filler cap e vácuo motor óleo preenchimento tubo através da introdução de tubo de vácuo do óleo Garland (ref: 7199000020, não acompanha a máquina) até o fundo.
 - b) Se você optar por esvaziar o bujão de drenagem tenha em conta a viagem que fará com que o óleo ao cair no chassi do cortador de grama para

colocar em um recipiente grande que contém todo o óleo antes de cair no chão. Recomendamos que você coloque um plástico grande cobrindo a área que vai realizar a mudança de óleo para evitar que o óleo não cair no chão onde não se destina a rota do petróleo. Uma vez preparada a área de trabalho, retire o bujão de drenagem de óleo e incline o cortador de grama um pouco para que o óleo sai e cair dentro do recipiente.

Uma vez que todo o óleo tenha sido drenado, coloque o bujão de drenagem de volta na máquina.

- Despeje o óleo de motor em um recipiente adequado para ser capaz de levá-la a ponto de limpo.

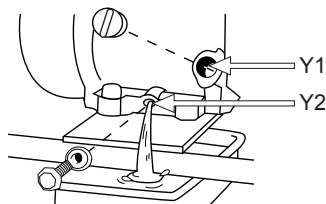

Enchimento do depósito de óleo :

- Colocar a máquina em uma superfície plana, horizontal e limpa.
- Desapertar a tampa de enchimento de óleo.
- Insira o tubo de enchimento 0, 6L do óleo.
- Aguarde 1 minuto para óleo inferior completamente no cárter do motor.
- Limpar a vareta de óleo com um pano.
- Insira a haste e o parafuso da tampa do óleo.
- Desenrosque a tampa novamente e verifique a marca que deixou o óleo na haste. Sinal deixado pelo óleo deve estar entre o mínimo e máximo.
- Se a marca estiver abaixo do mínimo adicionar um pouco mais de óleo e verifique novamente.
- Se a marca é sobre o máximo será necessário remover o óleo do cárter. Esta dica o cortador de lado, para que o filtro de ar esteja virada para cima e deixar sair um pouco de óleo (coloque um recipiente na extremidade do tubo para evitar que

o óleo derramar da máquina ou do solo).

8.2.3 ENCHIMENTO E DRENAGEM DO ÓLEO DA TRANSMISSÃO

Preencha

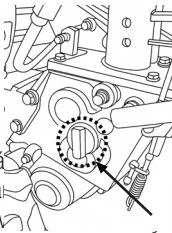

- Coloque a máquina numa superfície plana, horizontal e clara.
- Colocar a alavanca (3) na posição (N).
- Desaperte qualquer uma das porcas de enchimento localizadas no interior do redutor.
- Use um funil de reabastecimento ou um cotovelo rígido para adicionar 1,5 litros de óleo de transmissão Garland 80-90W (ref: 7100008090 não acompanha a máquina).
- Volte a apertar a porca de enchimento na máquina.

Vazio

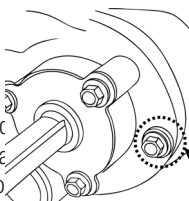

- Recomenda-se colocar um plástico grande cobrindo a área de drenagem e um recipiente grande com capacidade para cozer 1,5 litros de óleo.
- Uma vez preparada a área de trabalho, retire a porca de drenagem localizada sob o eixo da roda e incline levemente a máquina para que o óleo saia e caia no recipiente.
- Depois de drenado todo o óleo, recoloque a porca de drenagem (X3) na máquina.

- Esvazie o óleo usado da caixa de engrenagens em um recipiente adequado, onde possa ser levado a um local limpo.

Qualquer imprevisto que possa surgir, não hesite em contactar o serviço técnico mais próximo.

8.2.4. VERIFICAÇÃO DA BUGIA

Os problemas mais comuns ao iniciar uma máquina são produzidos por uma bugia suja ou em mal estado. Limpe a bugia e verifique regularmente.

Verifique se a distância correta entre os eletrodos (0,6 - 0,7 mm).

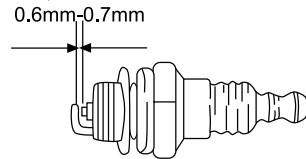

8.2.5. LIMPEZA DAS LAMAS DO CILINDRO

As lamas do cilindro são as encarregadas da refrigeração do pistão e do cilindro, graças ao seu contacto com o ar. As lamas têm de estar sempre limpas, sem matérias que evitem o seu contacto com o ar. Um as lamas sujas produzirão um sobreaquecimento do motor que pode acabar por gripar. Verifique e limpe periodicamente as lamas do cilindro.

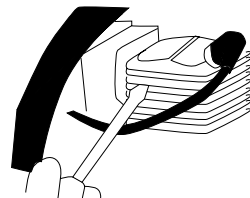

Para manutenção ou outro tipo de intervenções, levar a sua máquina ao centro de assistência técnica.

9. DETECÇÃO E IDENTIFICAÇÃO DE FALHAS

Se a máquina não arranca, verifique a compressão do motor e a faísca da vela de ignição. Consoante os sintomas colocamo-lo aqui uma série de causas prováveis e soluções:

A compressão do cilindro é normal	A faísca da vela de ignição é fina	Causa provável	Solução
Si	Si	Não há combustível no depósito	Adicionar combustível ao depósito
		Filtro de combustível entupido	Limpar o filtro de combustível
		Há água no combustível	Substituir combustível
		Combustível usado não é adequado	Substituir o combustível
		O carburador está sujo	Leve a sua máquina ao serviço técnico
Si	No	O cachimbo da bugia não está ligado	Ligue o cachimbo da bugia
		Bugia suja	Limpar bugia
		O interruptor de segurança não funciona	Coloque o interruptor na posição "I"
Pressão de compressão em falta	Si	Bugia frouxa	Apertar
		Êmbolo, segmento de êmbolo, atrito no cilindro	Leve a sua máquina ao serviço técnico
		O cilindro está rachado	Leve a sua máquina ao serviço técnico
O motor não roda		Motor agarrado	Leve a sua máquina ao serviço técnico

No caso de o motor não funcionar em condições (falta de potência, ralenti desigual, etc.) apresentamos uma série de sintomas, a sua causa provável e a solução:

Sintoma	Causa provável	Solução
Há um batimento no motor	Segmentos desgastados	Leve a sua máquina ao serviço técnico
	Pistom usado	Leve a sua máquina ao serviço técnico
	Folga no virabrequim	Leve a sua máquina ao serviço técnico
	A embreagem está solto	Leve a sua máquina ao serviço técnico
O motor sobre-aquece-se	Escape sujo	Leve a sua máquina ao serviço técnico
	Combustível usado não é adequado	Substituir o combustível
	Carburador sujo	Leve a sua máquina ao serviço técnico
O motor não vai bem	Filtro de ar sujo	Limpe o filtro
	Filtro de combustível entupido	Limpe o filtro
	Carburador ajustado incorretamente	Leve a sua máquina ao serviço técnico
O motor para e não aguenta o marcha lenta	Carburador ajustado incorretamente	Leve a sua máquina ao serviço técnico

Se as lâminas não funcionarem corretamente ou não se moverem:

Sintoma	Causa	Solução
As lâminas não giram	Elementos estranhos nas lâminas	Remover elementos estranhos
	Lâminas soltas	Leve a sua máquina ao serviço técnico
	Ajuste incorreto da embreagem ou cabo quebrado	Leve a sua máquina ao serviço técnico
	Problema de transmissão interna	Leve a sua máquina ao serviço técnico
As lâminas não cumprem sua função	Lâminas desgastadas	Leve a sua máquina ao serviço técnico

Caso não consiga resolver o problema, leve a sua máquina ao serviço técnico.

Para localizar o serviço pós-venda mais próximo da sua localização, contacte o ponto de venda onde adquiriu a máquina.

10. TRANSPORTE

Nunca levante ou transporte a máquina enquanto o motor estiver funcionando. Desligue também o motor sempre que se deslocar entre diferentes áreas de trabalho.

Aguarde 5 minutos após desligar a máquina para que ela esfrie antes de guardar ou transportar a máquina. O tubo de escape da máquina continuará quente depois que o motor for desligado.

Para transportar a máquina coloque-a em ponto morto (N).

Se tiver que levantar a máquina, verifique as características técnicas do peso da máquina antes de levantá-la para garantir que é um peso que você pode suportar.

Se você for transportar a máquina em um veículo, prenda-a firmemente para evitar que ela deslize ou tombe.

11. ARMAZENAMENTO

Aguarde 5 minutos após desligar a máquina para que ela esfrie antes de guardar ou transportar a máquina. O tubo de escape da máquina continuará quente depois que o motor for desligado. Nunca guarde a máquina em locais próximos de materiais inflamáveis (erva seca, madeira...), gás ou combustível.

Guarde esta ferramenta num local inacessível às crianças e seguro para que não coloque ninguém em perigo e que seja seco, limpo e a uma temperatura entre 0°C e 45°C.

Antes de armazenar a máquina, siga os pontos do capítulo de manutenção.

Se você for armazenar a máquina em um local fechado, esvazie o combustível, pois os vapores podem entrar em contato com uma chama ou corpo quente e inflamar. Se o tanque de combustível tiver que ser esvaziado, isso deve ser feito ao ar livre e seguindo as normas de reciclagem.

Para reduzir o risco de incêndio, mantenha o motor, o silencioso e o tanque de combustível limpos removendo cortes, óleo e graxa.

12. INFORMAÇÕES DE DESTRUIÇÃO/ RECICLAGEM DE EQUIPAMENTOS

Proteja o meio ambiente. Recicle o óleo usado por esta máquina levando-o a um centro de reciclagem. Não despeje óleo usado em ralos, terra, rios, lagos ou mares.

Elimine o seu dispositivo de forma ecológica. Não devemos descartar as máquinas junto com o lixo doméstico. Seus componentes plásticos e metálicos podem ser classificados de acordo com sua natureza e reciclados.



Os materiais utilizados para embalar esta máquina são recicláveis. Por favor, não descarte a embalagem no lixo doméstico. Por favor, descarte esses pacotes em um ponto de coleta de lixo oficial.



13. CONDIÇÕES DE GARANTIA

13.1. PERÍODO DE GARANTIA

- O período de garantia nos contratos celebrados com consumidores e utilizadores contra qualquer falta de conformidade do produto que exista no momento da sua entrega ao comprador, de acordo com as disposições da Diretiva (UE) 2019/771 do Parlamento Europeu e do Conselho, de 20 de maio de 2019, e no Real Decreto Legislativo 1/2007, de 16 de novembro, que aprova o texto revisado da Lei Geral de Defesa dos Consumidores e Usuários, terá a duração de 3 (três) anos, e conduzirá à correção da avaria ou defeito de fabrico que o produto adquirido eventualmente venha a apresentar de acordo com as disposições legais.

13.2. EXCEPTO

A garantia Garland não cobre:

- Desgaste natural por uso.
- Mau uso, negligência, utilização sem cuidado ou falta de manutenção.
- Defeitos causados por uso incorrecto, danos provocados por manipulação realizada por pessoal não autorizado pela Garland ou uso de peças de substituição não originais.

13.3. TERRITÓRIO

- A garantia Garland assegura cobertura do serviço em todo o território nacional.

13.4. EM CASO DE INCIDÊNCIA

- A garantia deve ir correctamente preenchida com todos os dados solicitados, e acompanhada pela factura ou ticket de compra do estabelecimento vendedor.

¡ATENÇÃO!

PARA GARANTIR O FUNCIONAMENTO E
SEGURANÇA MÁXIMA, POR FAVOR LER O
MANUAL DE INSTRUÇÕES CUIDADOSAMENTE
ANTES DE UTILIZAR A MESM.

DECLARACIÓN DE CONFORMIDAD (CE)

O abaixo assinado, Carlos Carballal , autorizado por Productos McLand S.L., com morada em C/ La Fragua 22, 28933, Móstoles, España , declara que as máquinas marca Garland modelos CRUSHER 102 NRQG-V25 com números de série do ano de 2025 em diante (o ano de fabrico é indicado claramente na placa de identificação da máquina, seguido do número de série) e cuja função é “Aparelho com motor de combustão, provido de uma lâmina rotativa de metal ou plástico, para cortar ervas, arbustos, pequenas árvores e vegetação similar. O dispositivo cortador funciona num plano sensivelmente vertical ao chão.”, cumprem todos os requisitos da Directiva 2006/42/CE do Parlamento Europeu e do Conselho de 17 de Maio de 2006 relativa às máquinas e que altera a Directiva 95/16/CE

Estas máquinas também cumprem os requisitos das seguintes directivas comunitárias:

Directiva 2000/14/CE do Parlamento Europeu e do Conselho, de 8 de Maio de 2000, relativa à aproximação das legislações dos Estados-Membros em matéria de emissões sonoras para o ambiente dos equipamentos para utilização no exterior
- Regulamento (UE) 2016/1628 do Parlamento Europeu e do Conselho, de 14 de setembro de 2016, relativo aos requisitos respeitantes aos limites de emissão de gases e partículas poluentes e à homologação de motores de combustão interna para máquinas móveis não rodoviárias

Potência (kW) = 4,5

nível de potência sonora A-ponderado L_{wA} (dB(A)) = 117,7

nível de potência sonora garantido dB(A) 120



Carlos Carballal
Director de Produto
Móstoles 10/10/2025

- ES** TARJETA DE GARANTÍA
- EN** WARRANTY REGISTRATION CARD
- FR** CARTE DE GARANTIE
- PT** CERTIFICADO DE GARANTÍA



Nº. _____

TIPO DE MÁQUINA
 TYPE OF MACHINE
 TYPO DE MAQUINA
 TYPE DE MACHINE

MODELO
 MODEL
 MODELO
 MODÈLE

NOMBRE DEL CLIENTE
 CUSTOMER NAME
 NOME DO CLIENTE
 NOM DU CLIENT

FECHA DE COMPRA
 DATE OF PURCHASE
 DATA DE COMPRA
 DATE D'ACHAT

DIRECCIÓN
 ADDRESS
 ENDEREÇO
 ADRESSÉ

PAIS
 COUNTRY
 PAIS
 PAYS

DISTRIBUIDOR
 DEALER
 REVENDEDOR
 DISTRIBUTEUR

PRECIO PAGADO
 PRICE PAID
 PREÇO
 PRIX PAYÉ

¿Es este su primer aparato de este tipo?
 Is this your first toll of this type?
 É ésta a sua la compra deste tipo de maquina?
 Est-ce première unité de ce genre?



VEASE EL MANUAL DE SERVICIO PARA
 DETALLES COMPLETOS SOBRE LA GARANTÍA

TIPO DE MÁQUINA
 TYPE OF MACHINE
 TYPO DE MAQUINA
 TYPE DE MACHINE

SEE YOUR SERVICE MANUAL
 FOR FULL WARRANTY DETAILS

MODELO
 MODEL
 MODELO
 MODÈLE

PARA INFORMAÇÕES DETALHADAS SOBRE GARANTIAS
 É FAVOR CONSULTAR O MANUAL QUE ACOMPANHA A
 MÁQUINA

FECHA DE COMPRA
 DATE OF PURCHASE
 DATA DE COMPRA
 DATE D'ACHAT

LIRE LA NOTICE POUR LES DÉTAILS
 SUR LA GARANTIE

DISTRIBUIDOR
 DEALER
 REVENDEDOR
 DISTRIBUTEUR



GARLAND